

Carpet Edition

My Carpet Edition

Tappeti My Carpet Edition

Con il progetto My Carpet Edition ogni tappeto diventa un pezzo unico.

Il programma si rivolge ad un pubblico esigente e offre la possibilità di personalizzare il tappeto in base ai gusti del cliente.

Gli aspetti più importanti di questo programma sono le realizzazioni esclusive, i tappeti ricchi di raffinata modernità e i progetti studiati ad hoc con l'obiettivo di fornire al cliente evoluto l'opportunità di acquistare un tappeto unico.

Con questo progetto Carpet Edition vuole suggerire una nuova e differente visione del tappeto che, pur mantenendo inalterati i valori di tradizione e artigianalità, diventa un oggetto attuale ed innovativo.

I tappeti My Carpet Edition sono realizzati in Europa con la tecnica della taftatura manuale e possono essere personalizzati nei disegni, materiali, colori, misura, forma, altezza vello e tipologia di finitura. Tutte le creazioni garantiscono l'unicità del prodotto.

È possibile realizzare qualsiasi tappeto partendo da un progetto autocad, da un render ma anche da una foto, un tessuto o un disegno a mano libera.

L'ufficio tecnico è disponibile per elaborare una proposta di sviluppo grafico di qualsiasi idea.

Carpet Edition sarà lieta di offrire la propria esperienza, proponendo campioni, idee e controllando il del lavoro manuale eseguito dai propri esperti artigiani.

Il tempo di consegna è di soli 40 giorni.

Il tappeto può essere personalizzato:

- nel disegno
- nelle dimensioni (max 5x13m - misure speciali disponibili su richiesta)
- nella forma (possono essere realizzate forme rotonde, forme irregolari o tappeti per le scale)
- nei colori (es. 140 colori per la qualità Lana Nuova Zelanda)
- nell'altezza del vello (12 - 14 - 16 - 18 - 20 mm)
- nella tecnica di lavorazione del vello (bouclé o velluto)

My Carpet Edition Rugs

With the My Carpet Edition project, every rug becomes a unique piece.

The program is designed for discerning clients and offers the possibility of customizing the rug to the customer's taste.

The main aspects of this program are exclusive realizations, rugs which are rich in refined modernity and custom designed projects which aim to provide sophisticated clients the ability to purchase a one-of-a-kind rug.

With this project Carpet Edition puts forth a new and different vision of rugs which, while maintaining unaltered their values of tradition and craftsmanship, becomes a contemporary and innovative product.

Carpet Edition rugs are produced in Europe using hand tufting techniques and can be customized in design, materials, colors, sizes, shapes, pile height and finishing. Being able to choose each design element guarantees the uniqueness of the product.

Rugs can be designed using an autocad design, a rendering, a photo, a fabric or even hand drawing as a starting point.

The technical department is here to support you by creating a graphic representation of any idea.

Carpet Edition will be glad to offer their expertise, samples, ideas and oversee the manual execution by our expert craftsmen.

Lead time is only 40 days.

The rug can be customized:

- in design
- in size (max 5x13m – special sizes available on request)
- in shape (round, irregular or stairway rugs can be produced)
- in color (140 colors of New Zealand wool)
- in pile height (12 – 14 – 16 - 18 - 20 mm)
- in pile production technique (Loop or Cut)





Che cos'è un tappeto taftato a mano

La taftatura a mano è una tecnica di produzione di tappeti dove la fibra è spinta, con una pistola elettrica e ad aria compressa, all'interno di trama e ordito di un telo (100% poliestere - non elastico e indeformabile) sul quale è riportato a penna il disegno del tappeto.

Il filato viene poi fissato nella parte posteriore con un lattice a base d'acqua che, una volta asciugato nel forno a 86 C°, si tramuta in una colla resistente all'acqua fredda.

Successivamente viene applicata una maglia stabilizzante in vetroresina per fissare misura e forma del tappeto e viene incollato il secondo sottofondo Actionback di polipropilene e un mix di cotone e acrilico.

L'applicazione di una fettuccia in poliestere sui bordi del tappeto è l'ultima operazione sulla parte posteriore prima di passare alla finitura della superficie.

Il vello del tappeto viene tosato, si separano i contorni dei vari colori, si carda e si rimuove la fibra in eccesso per ridurre al massimo il pilling; quando richiesto, si effettua un taglio o ulteriori lavorazioni. Si termina con la finitura degli orli del tappeto.

La flessibilità di questa tecnica permette di produrre tappeti con svariati pattern, disegni e colori molto più velocemente rispetto alle tradizionali tecniche di produzione quali tessitura o annodatura manuali.

Ogni tappeto è realizzato singolarmente, non ci sono produzioni in serie e ogni articolo è quindi unico.

Come indica il nome della tecnica di lavorazione "taftatura a mano" il processo richiede molto lavoro manuale; l'esperienza di artigiani/e e l'alta qualità dei filati sono la chiave per la realizzazione di un eccellente manufatto.

What is a hand tufted rug

Hand tufting is a production technique where the yarn is inserted within the warp and weft of a cloth (made of 100% polyester – not elastic and non-deformable) following a stenciled design, using an electric compressed air gun.

The yarn then is fixed on the backside with a water-based latex which, when dried in the oven at 86 C°, transforms into a cold-water resistant glue.

Next, a stabilizing fiberglass mesh is applied to maintain the rug's size and shape, followed by a second backing layer—Actionback—made of polypropylene combined with a mix of cotton and acrylic, which is then glued on.

The application of a polyester ribbon along the edges of the carpet is the final step on the backside before proceeding to surface finishing.

The pile is then sheared, the contours between the various colors are separated, Excess fibers are carded and removed to reduce pilling as much as possible. When requested sculpting or carving incisions are made along with any additional and any other finishing. The last phase is finishing the edges of the rug.

The flexibility of the tufting technique allows us to produce rugs with various designs, patterns and colors very quickly in comparison to traditional production techniques such as hand weaving or knotting.

Each rug is produced singularly, there is no series production and each piece is unique.

As the name indicates, "hand tufting" is a production technique which involves a lot of manual work; the experience of the craftspeople and the high quality yarns are the key to produce an excellent product.

Crea il tuo tappeto personalizzato

Disegna il tappeto

È possibile fornire un disegno personalizzato per la realizzazione del tappeto, oppure selezionare un disegno già esistente all'interno della collezione. In assenza di un file grafico, l'ufficio tecnico provvederà allo sviluppo dell'idea e all'invio di un render per approvazione.

Scegli le dimensioni e i colori

È necessario specificare le dimensioni del tappeto e i riferimenti numerici dei colori riportati sui pom pom presenti all'interno dei box colori. Forme e dimensioni speciali sono disponibili su richiesta.

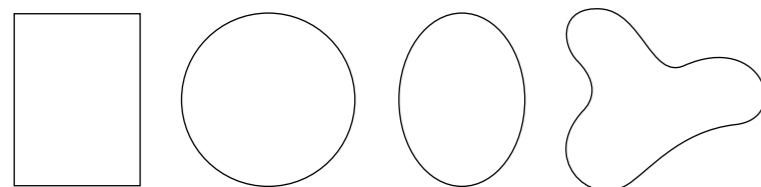

Scegli l'altezza del vello e la lavorazione del tappeto

È possibile scegliere l'altezza del vello del tappeto: Bouclé 10 mm, Velluto 12 - 14 - 16 - 18 - 20 mm o Peloso fino a 75mm. Inoltre si possono utilizzare intagli e diverse altezze del vello in un unico tappeto per dare rilievo e movimento.

Tempo di produzione

Il tappeto taftato a mano viene realizzato in 40 giorni nella nostra fabbrica.

Create your custom rug

Design your rug

Send us the image or pattern that you wish to have on your rug, or select from our wide range of existing designs. If you are not able to send us a graphic file, our technical department will assist you in developing your idea and will send you a render for approval.

Select the size and colors

Specify the size of the carpet and color number references from the pom poms in the sample box. Special shapes and sizes are available upon request.

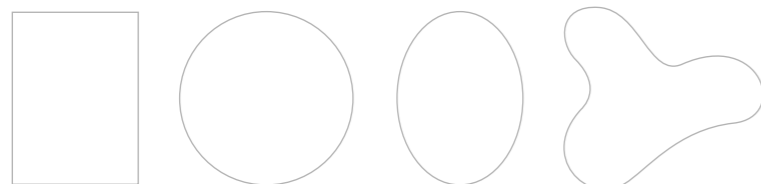

Select the pile height and any other features of the rug

Available pile heights to choose from are: Loop 10 mm, Cut 12 - 14 - 16 - 18 - 20 mm or Shaggy up to 75 mm. You can also select sculpting or carving elements and different pile heights in the same rug to create dimension and movement.

Production time

Your hand tufted rug is ready to ship from our factory in 40 days.



Design: Luz Verde
Dimensioni: 210 x 350 cm
Qualità: Lana Nuova Zelanda
Composizione Vello: Lana Nuova Zelanda
Altezza Vello: 12mm/14mm Velluto
Tecnica di produzione: Taftato a mano su più livelli
Tecnica di lavorazione: Velluto + Intaglio
Colori: 5

Design: Luz Verde
Size: 210 x 350 cm
Quality: New ZealandWool
Pile composition: New ZealandWool
Pile high(s): 12mm/14mm cut
Production technique: Hand tufted multi level
Manufacturing technique: Cut + Carving
Colour(s): 5

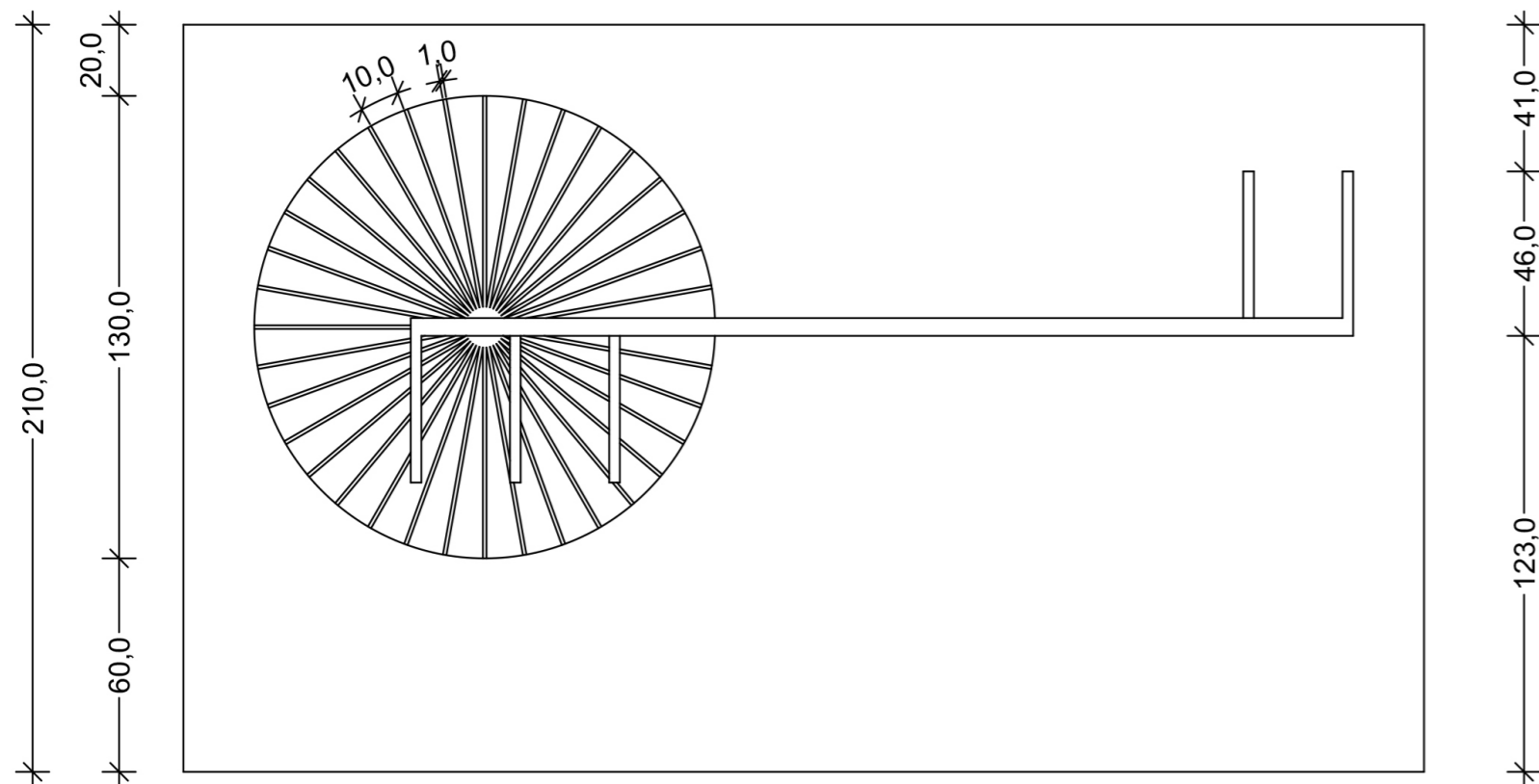
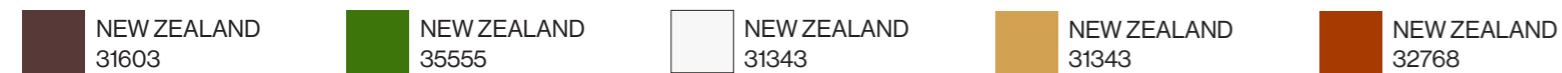

Design: Marbella bedroom small
Dimensioni: 125 x 150 cm
Qualità: Lana Nuova Zelanda, Hardtwist, Lino
Composizione Vello: Lana Nuova Zelanda, Lino
H. Vello: 12/14mm Velluto, 10/12mm Bouclé, 25mm Peloso
Tecnica di produzione: Taftato a mano su più livelli
Tecnica di lavorazione: Velluto + Bouclé + Peloso
Colori: 6

Design: Marbella bedroom small
Size: 125 x 150 cm
Quality: New ZealandWool, Hardtwist, Linen
Pile composition: New ZealandWool, Linen
H. Pile: 12/14mm Cut, 10/12mm Loop, 25mm Shaggy
Production technique: Hand tufted multi level
Manufacturing technique: Cut + Loop + Shaggy
Colour(s): 6

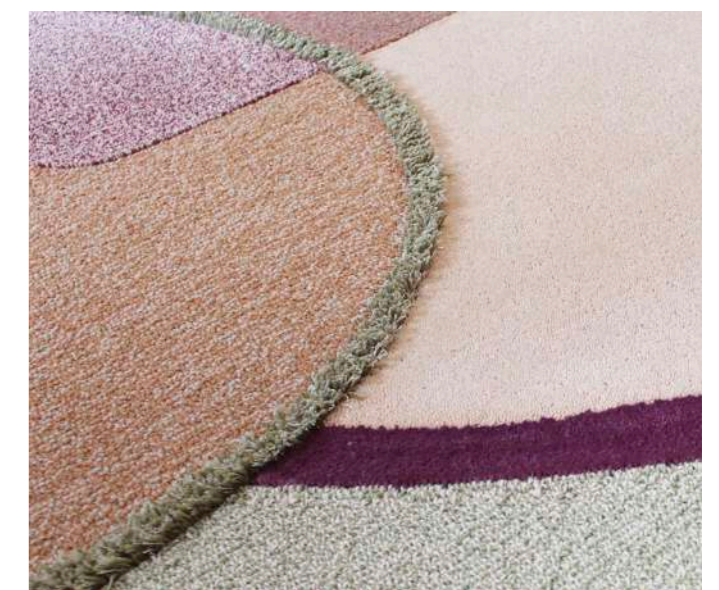
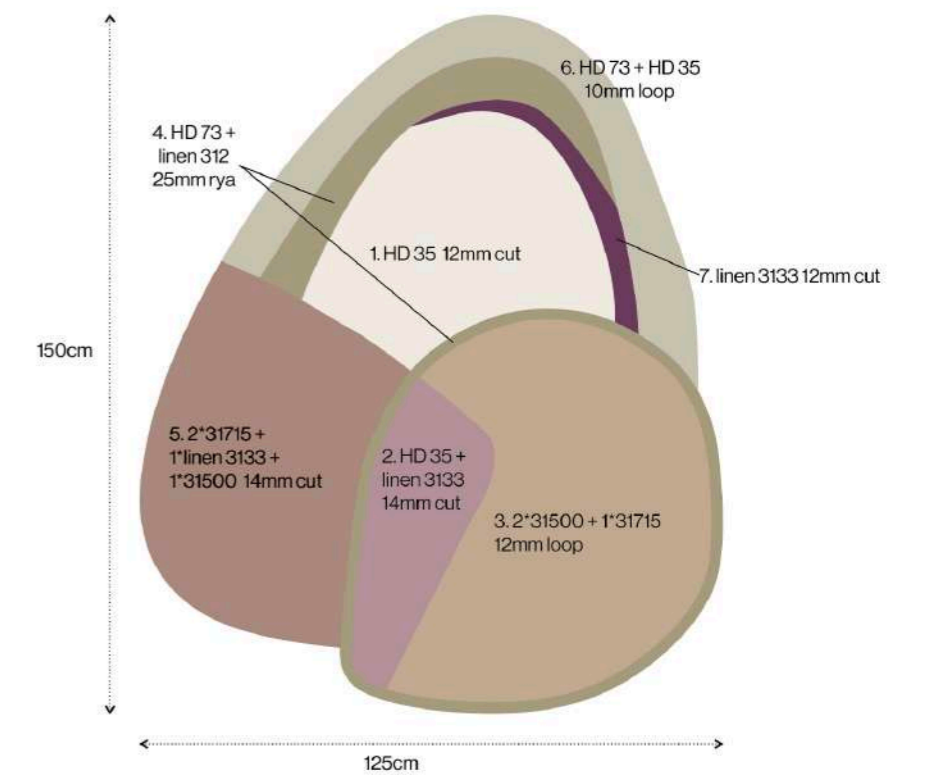
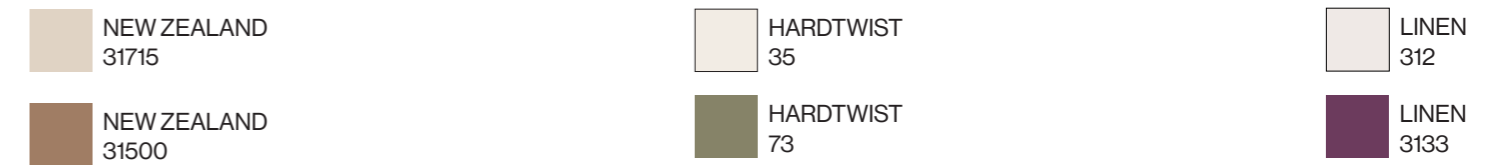

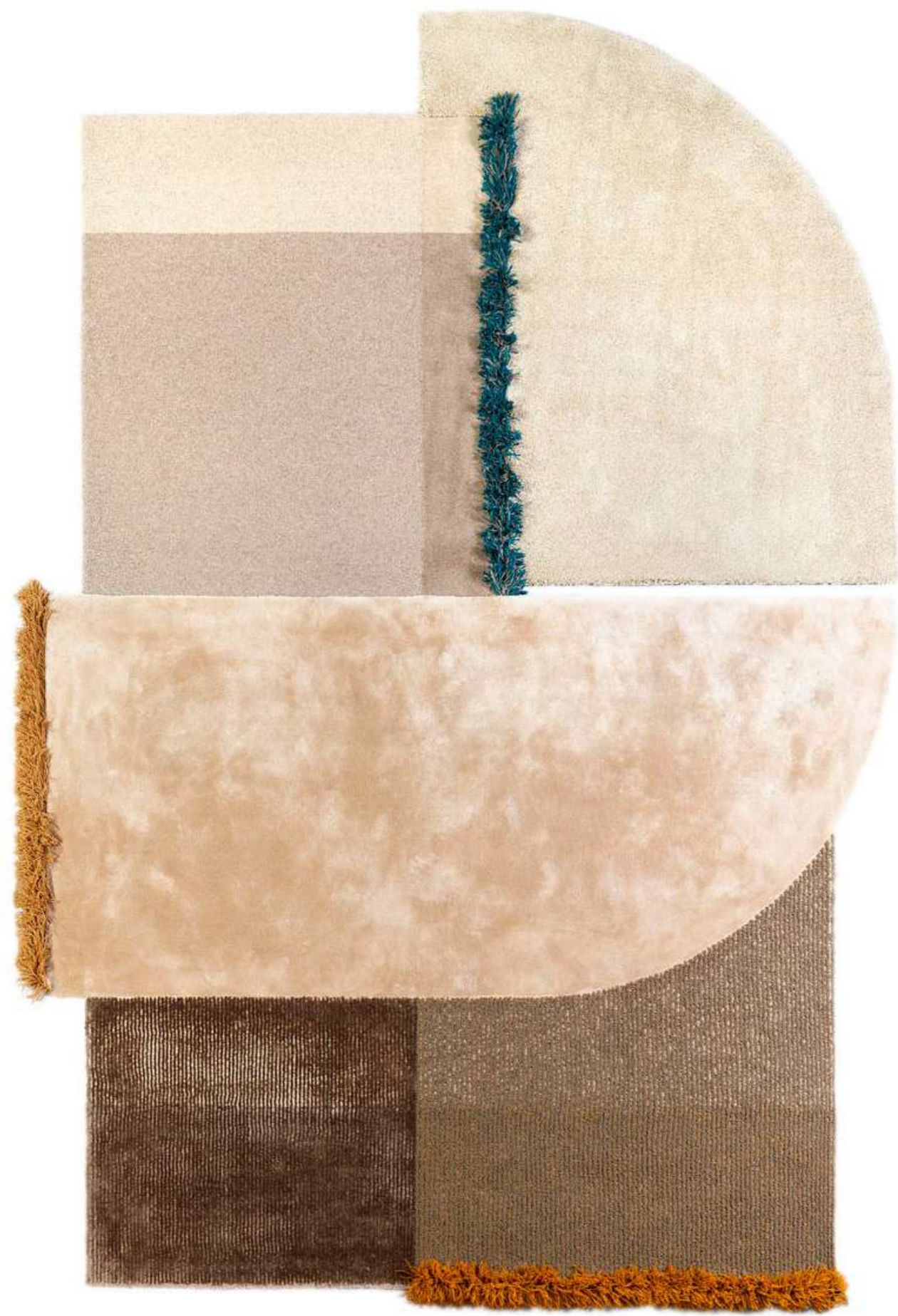

My Carpet Edition



Carpet Edition



My Carpet Edition

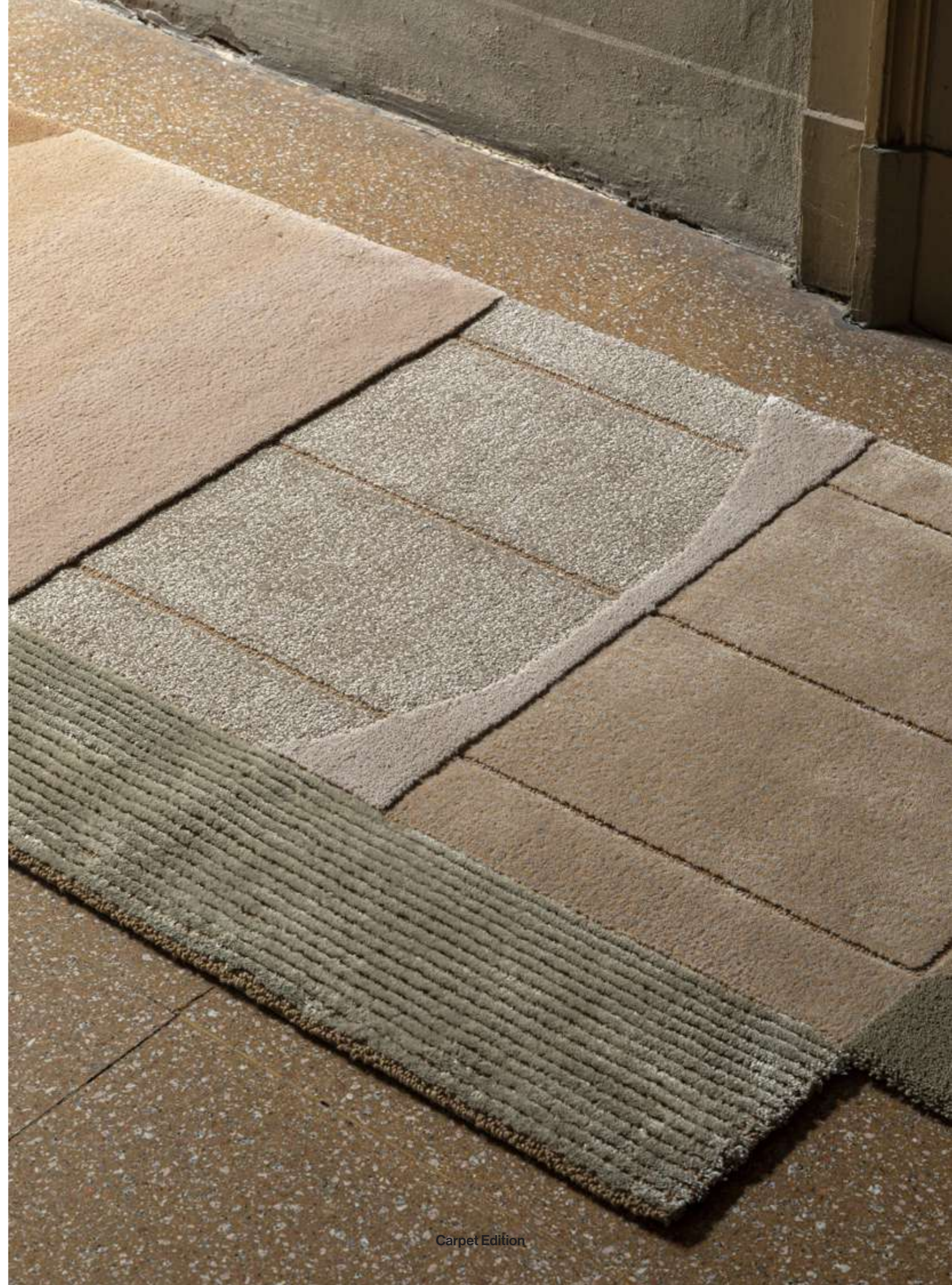

Carpet Edition

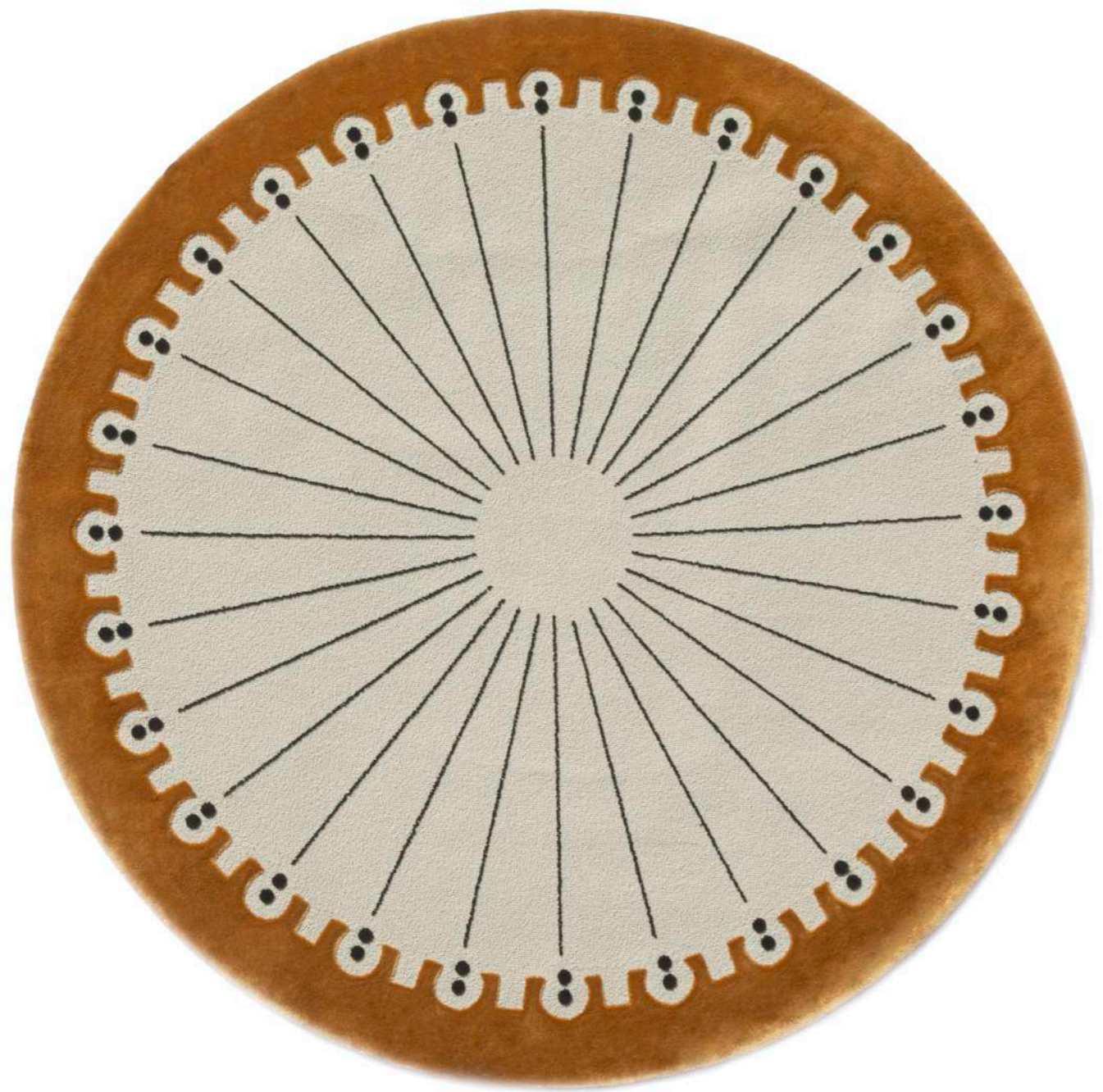

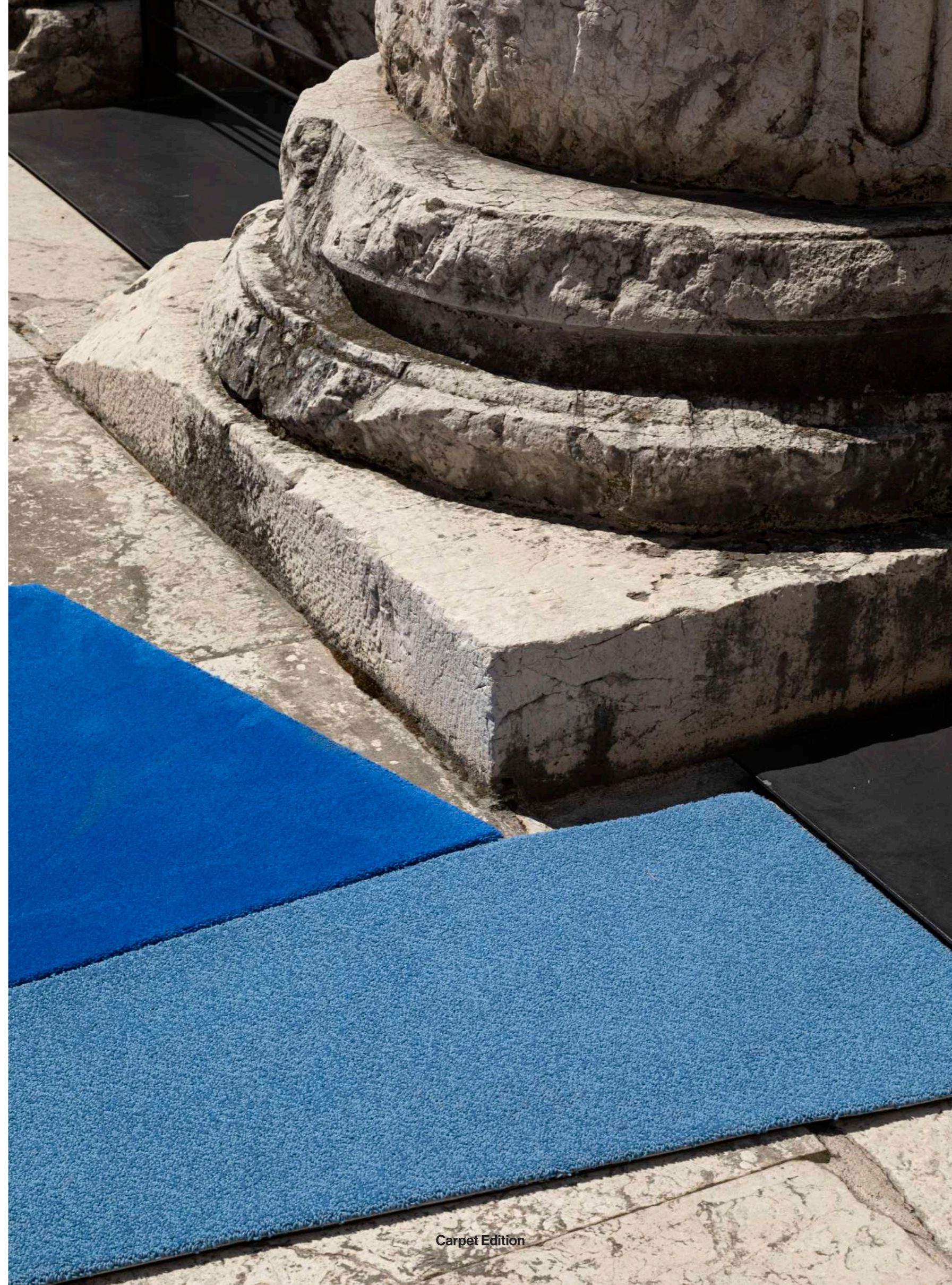

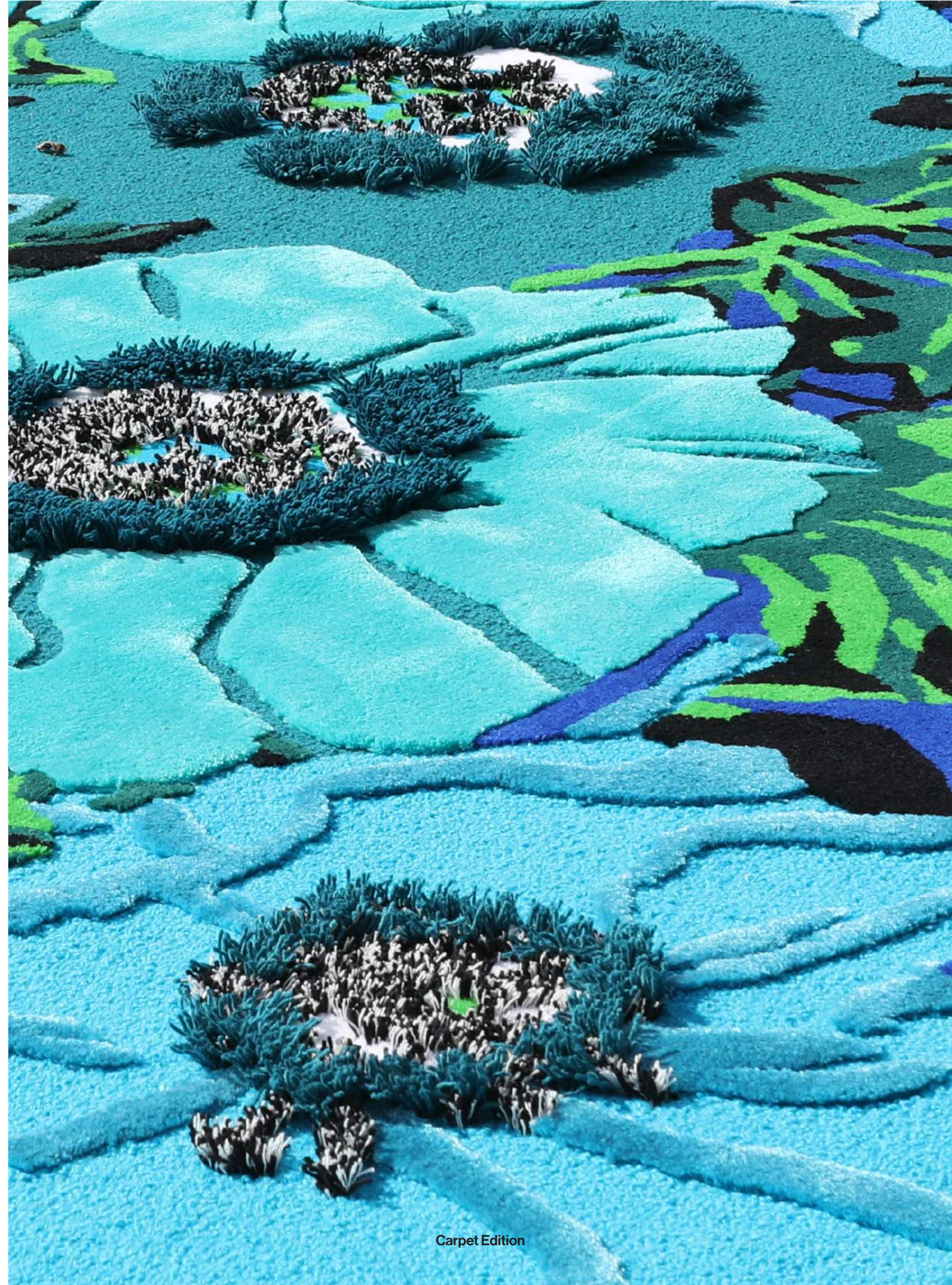



Tecniche di lavorazione **Manufacturing techniques**

Tecniche di lavorazione

VELLUTO

Questa lavorazione è disponibile per tutti i materiali.

Il velluto si ha quando il filato viene tagliato e rasato.

A seconda dei filati l'effetto può essere morbido, lucido o opaco.

Si può giocare con diverse altezze vello per dare maggior matericità al tappeto.



CUT

This production technique is available for all materials.

In cut rugs the yarn is cut and sheared.

The effect can be soft, shiny or matte depending on the fiber.

You can play with different pile heights and give texture to your My Carpet Edition rug.

BOUCLÉ

Questa lavorazione è disponibile per tutti i materiali.

Il Bouclé si ha quando il filato non viene tagliato e rimane ritorto dando un effetto a "ricciolo". Si può giocare con diverse altezze partendo da 10 mm alternando questa lavorazione con il velluto.

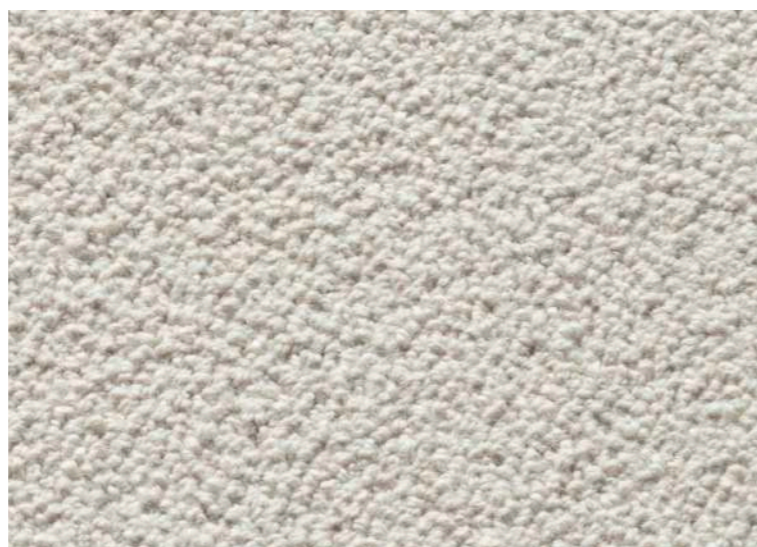

LOOP

This production technique is available for all materials.

In loop rugs you leave the yarns uncut and they remain twisted giving a "curled" effect. You can play with different heights from 10mm and alternate this technique with cut.

VELLUTO / BOUCLÉ

Questa lavorazione si ottiene partendo da un'altezza di Bouclé 10 mm rasando il vello in modo casuale, così da ottenere con un unico colore due differenti tonalità dove la più chiara è il Bouclé e quella più scura il velluto.



CUT / LOOP

This processing technique starts with a 10 mm bouclé height, where the pile is randomly sheared to create two different shades from a single color: the lighter tone is the bouclé, while the darker one is the velvet.

Manufacturing techniques

INTAGLIO

E' una lavorazione che viene praticata a mano e si usa per dare profondità e definizione alle linee del disegno.

Si può realizzare solo su vello 100% Lana Nuova Zelanda e 50% Tencel + 50% Lana Nuova Zelanda.

Per dare un effetto tridimensionale si può usare il carving 3D.

CARVING

It is a process made by hand and is used to give depth and definition to the lines of the design.

It can only be done on 100% New Zealand Wool and 50/50 Tencel and New Zealand wool pile.

For a three dimensional effect, you can use 3D carving.



DOPPIO BOUCLÉ

Tecnica che consiste nel creare delle linee composte da due anelli di fili di due altezze differenti (solitamente 12 e 16mm).

Crea una superficie multidimensionale e scolpita, con aree che risaltano più di altre.

Il risultato è visivamente dinamico e viene spesso utilizzato per enfatizzare motivi o creare effetti a rilievo.

DOUBLE LOOP

A technique that involves creating lines made of two loops of yarn at different heights (typically 12 and 16 mm).

It produces a multidimensional, sculpted surface with areas that stand out more than others.

The result is visually dynamic and often used to emphasize patterns or create raised effects.



RILIEVO

Partendo dalla lavorazione del doppio bouclé, la parte più alta viene rasata a velluto creando così un effetto a rilievo morbido mentre quella più bassa definisce e scolpisce i bordi o le zone più resistenti.

La variazione di altezza e la morbidezza della doppia lavorazione crea un contrasto notevole, sia visivo che tattile.

RELIEF

Starting from the double loop technique, the higher loop is sheared into cut, creating a soft raised effect, while the lower loop defines and sculpts the edges or more durable areas.

The variation in height and the softness of the dual processing create a striking contrast, both visually and to the touch.



Tecniche di lavorazione

DEGRADÉ

L'effetto dégradé si ottiene grazie ad una sfumatura graduale di colore. Si può applicare alla tecnica di lavorazione velluto o velluto/bouclé. È possibile realizzare transizioni orizzontali o verticali, effetti circolari o astratti mantenendo l'unicità dell'artigianato e assicurando un'estetica raffinata.



GRADIENT

The dégradé effect is achieved through a gradual color shading. It can be applied to both cut and cut/loop techniques. Horizontal or vertical transitions, as well as circular or abstract effects, can be created while preserving the uniqueness of craftsmanship and ensuring a refined aesthetic.

PELOSO

L'effetto peloso unisce la naturalezza e la morbidezza della lana creando una struttura voluminosa e vaporosa. È una soluzione molto apprezzata da chi cerca un tappeto caldo, soffice e con un aspetto rustico ma elegante.



SHAGGY

Shaggy combines the natural quality and softness of wool, creating a voluminous texture. It is a highly appreciated solution for those seeking a warm, soft rug with a rustic yet elegant appearance.

Manufacturing techniques

MIX DI COLORI E MATERIALI

Per ottenere un effetto melange, è possibile mescolare due o più colori della stessa fibra o di fibre diverse. L'effetto sarà tanto più evidente, quanto più i colori saranno di toni differenti.

MIX OF COLOURS AND MATERIALS

To achieve a melange effect, it is possible to blend two or more colors of the same fibers. The effect will be more noticeable the greater the difference in the shades of the colours.

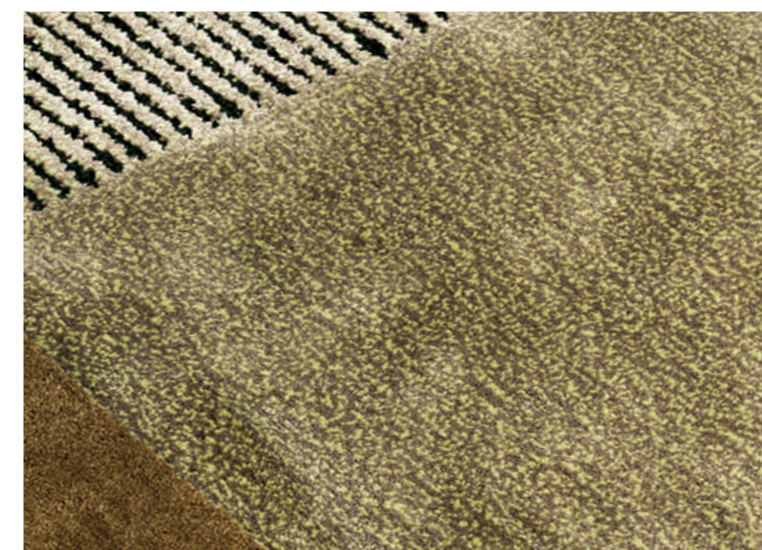
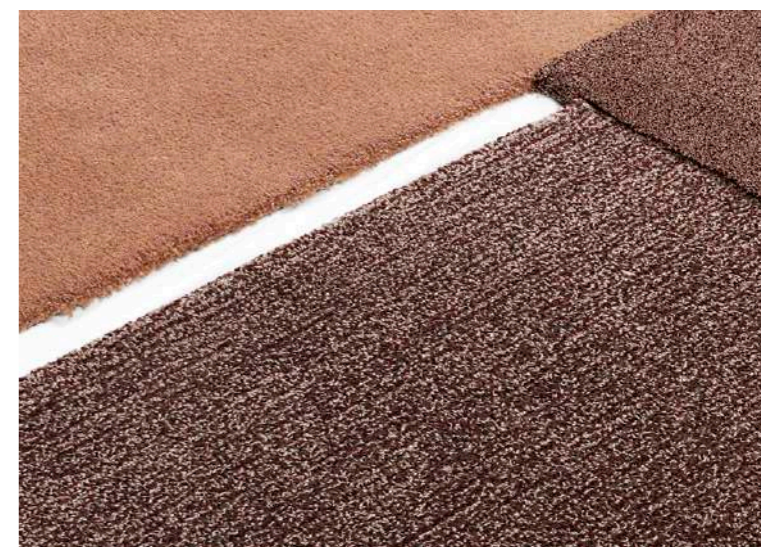
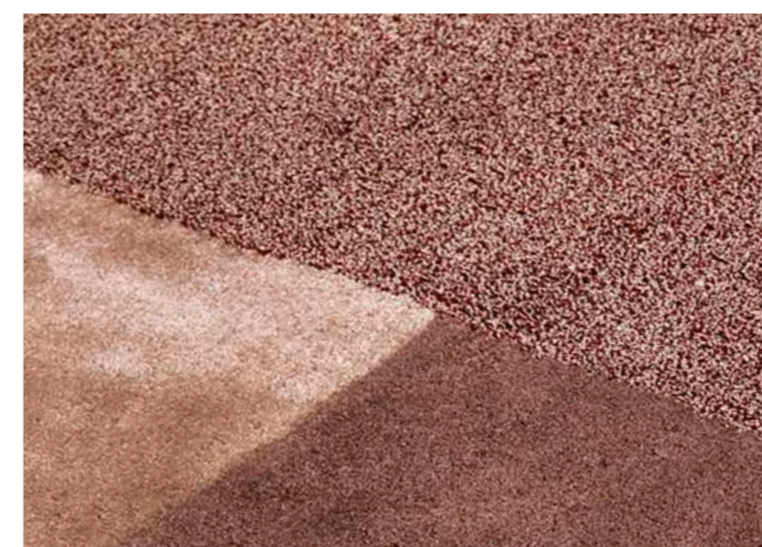



Fibre - Dettagli tecnici
Yarns - Technical data



CARATTERISTICHE

La Lana Nuova Zelanda è una fibra naturale ricavata dal manto delle pecore cresciute ed allevate naturalmente in Nuova Zelanda.

Questo materiale è una fibra lunga molto soffice e resistente, perfetta per la produzione dei nostri tappeti.

Ogni tappeto è prodotto per soddisfare le esigenze dei clienti e con la Lana Nuova Zelanda siamo in grado di personalizzare il tappeto con varie lavorazioni come: Bouclé e velluto, differenti altezze vello, carving normale o 3D.

Inoltre la qualità standard con altezza vello 14 mm è perfetta per la creazione di arazzi.

La qualità Nuova Zelanda comprende anche n. 6 colori completamente naturali, non tinti.

- Naturale
- Morbida e soffice
- Resistente
- Uso residenziale e commerciale
- Certificazione ignifuga Cfl-s1

LAVAGGIO - MANUTENZIONE

Lavaggio consigliato presso centri specializzati

Aspirare con aspiratore di media potenza

Non usare il battitappeto

FEATURES

New Zealand Wool is a natural fiber harvested from the fleece of sheep bred and raised naturally in New Zealand.

This material is characterized by a long, soft and very resistant fiber perfect for the production of our rugs.

Each rug is produced to meet the needs of our clients and with New Zealand Wool we are able to customize the rug with various methods such as: loop and cut, various pile heights, standard carving or 3D.

In addition, standard quality 14mm pile height is also perfect for creating tapestries.

New Zealand Wool has a range of six non-dyed completely natural colors.

- Natural
- Soft and fluffy
- Durable
- Residential and commercial use
- Fire behaviour certification Cfl-s1

CLEANING - MAINTENANCE

Cleaning recommended at specialized centers

Vacuum clean at medium power

Do not use a carpet cleaner

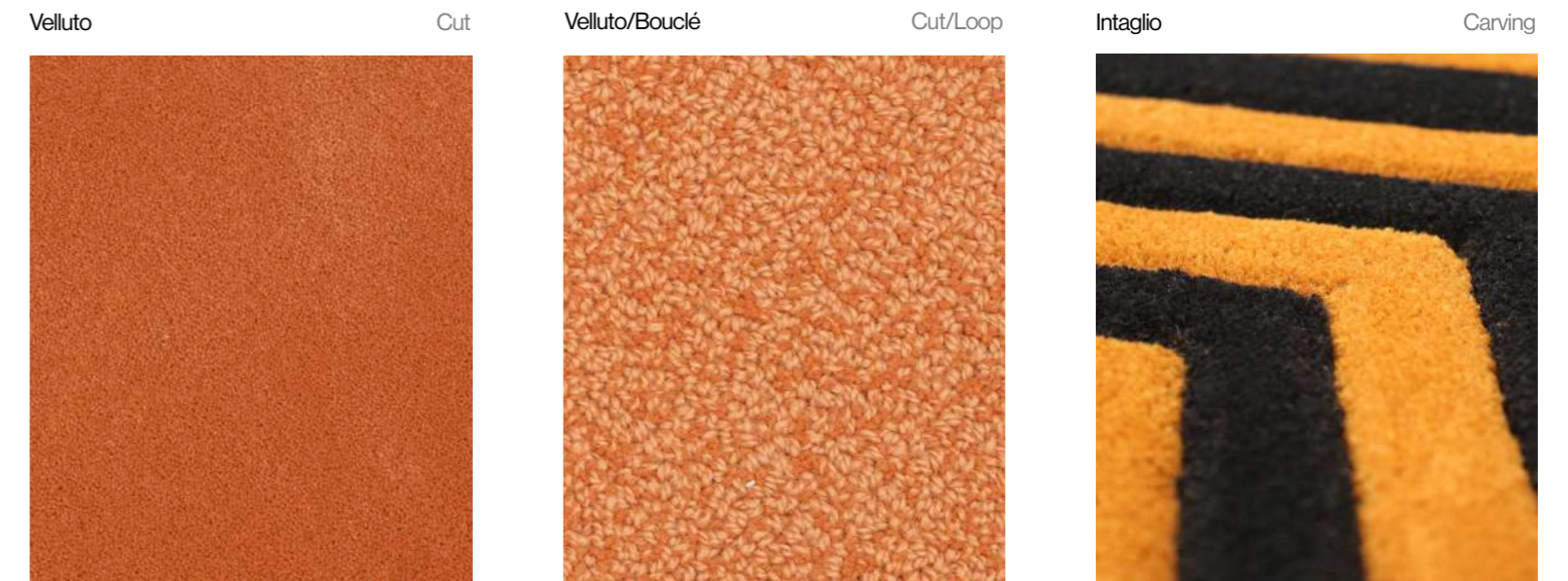

DATI TECNICI

Tecnica di lavorazione: Tuftato a mano
Composizione Vello: 100% Lana Nuova Zelanda
Sottofondo: Actionback

Max fili per punto: 4

VELLUTO

H. Vello disponibili: 10 - 12 - 14 - 16 - 18 - 20 mm
Peso Vello H. 14 mm: ± 3400 gr/mq
Peso Totale H. 14 mm: ± 4500 gr/mq
Densità di punti / mq: ± 39 010 mq

BOUCLÉ

H. Vello disponibili: 8 - 10 - 12 mm
Peso Vello H. 10 mm: ± 2400 gr/mq
Peso Totale H. 10 mm: ± 3500 gr/mq
Densità di punti / mq: ± 39 010 mq

PERSONALIZZAZIONE

Disegni, forme e misure
Misura massima tappeto disegnato: 5x8,9 m
Misura massima tappeto monocolore: 5x8,9 m
Misure oltre 5x8,9 m: extra prezzo a preventivo
Intaglio: disponibile
Extra protezione acqua: a richiesta

NOTA DEL PRODUTTORE

Possibilità di leggere differenze di colore fra i vari bagni di tintura, in particolar modo nei colori chiari e naturali.

Le dimensioni dei tappeti fatti a mano possono variare del ± 5%.

TECHNICAL DATA

Production technique: Hand tufted
Pile Composition: 100% New Zealand Wool
Backing: Actionback

Max threads per stitch: 4

CUT

Pile H. available: 10 - 12 - 14 - 16 - 18 - 20 mm
Pile Weight H. 14 mm: ± 3400 gr/sqm
Total Carpet Weight H. 14 mm: ± 4500 gr/sqm
Tuft density / sqm: ± 39 010 sqm

LOOP

Pile H. available: 8 - 10 - 12 mm
Pile Weight H. 10 mm: ± 2400 gr/sqm
Total Carpet Weight H. 10 mm: ± 3500 gr/sqm
Tuft density / sqm: ± 39 010 sqm

CUSTOMIZATION

Pattern, shape and size
Maximum size patterned rugs: 5x8,9 m
Maximum size solid color rugs: 5x8,9 m
Sizes over 5x8,9 m: Call for quote
Carving: available
Water protection: on request

NOTE FROM THE MANUFACTURER

Color differences among dye lots are possible, especially among light and natural color tones.

Size variation for handmade rugs ± 5%.



CARATTERISTICHE

La Lana Nuova Zelanda HARDTWIST è una fibra naturale estremamente ritorta e fissata.

Questo filato permette di produrre tappeti morbidi, resistenti e di lunga durata, particolarmente adatti in zone di forte passaggio, aree pubbliche e per la realizzazione di tappeti pelosi tipo shaggy.

La qualità velluto ha altezza vello standard di 14 mm, la qualità bouclé 10 mm, mentre la qualità pelosa 35 mm.

I tappeti realizzati a velluto o a bouclé si presentano con una superficie molto pulita e dettagliata, con effetto leggermente puntinato dovuto alla torsione del filato. Questo effetto può essere ulteriormente enfatizzato con l'utilizzo di due colori per ogni punto.

- Naturale
- Estremamente resistente
- Pilling ridotto
- Uso residenziale e commerciale
- Certificazione ignifuga Cfl-s1

LAVAGGIO - MANUTENZIONE

Lavaggio consigliato presso centri specializzati

Aspirare con aspiratore di media potenza

Non usare il battitappeto

FEATURES

HARD TWIST New Zealand wool is a natural fiber that is highly twisted and fixed.

This yarn allows us to produce rugs that are soft, durable and long lasting, particularly adapted for high traffic zones, public areas and to produce rugs with long fibers such as shag.

The cut production method has a standard pile height of 14 mm, the bouclé type has a height of 10 mm, while the shaggy type uses 35 mm.

Rugs produced with cut or loop methods deliver a very clean and detailed surface, with a slightly dotted effect due to the twisting of the yarn. This effect can be further emphasized with the use of two colors per stitch.

- Natural
- Extremely resistant
- Reduced pilling
- Residential and commercial use
- Fire behaviour certification Cfl-s1

CLEANING - MAINTENANCE

Cleaning recommended at specialized centers

Vacuum clean at medium power

Do not use a carpet cleaner

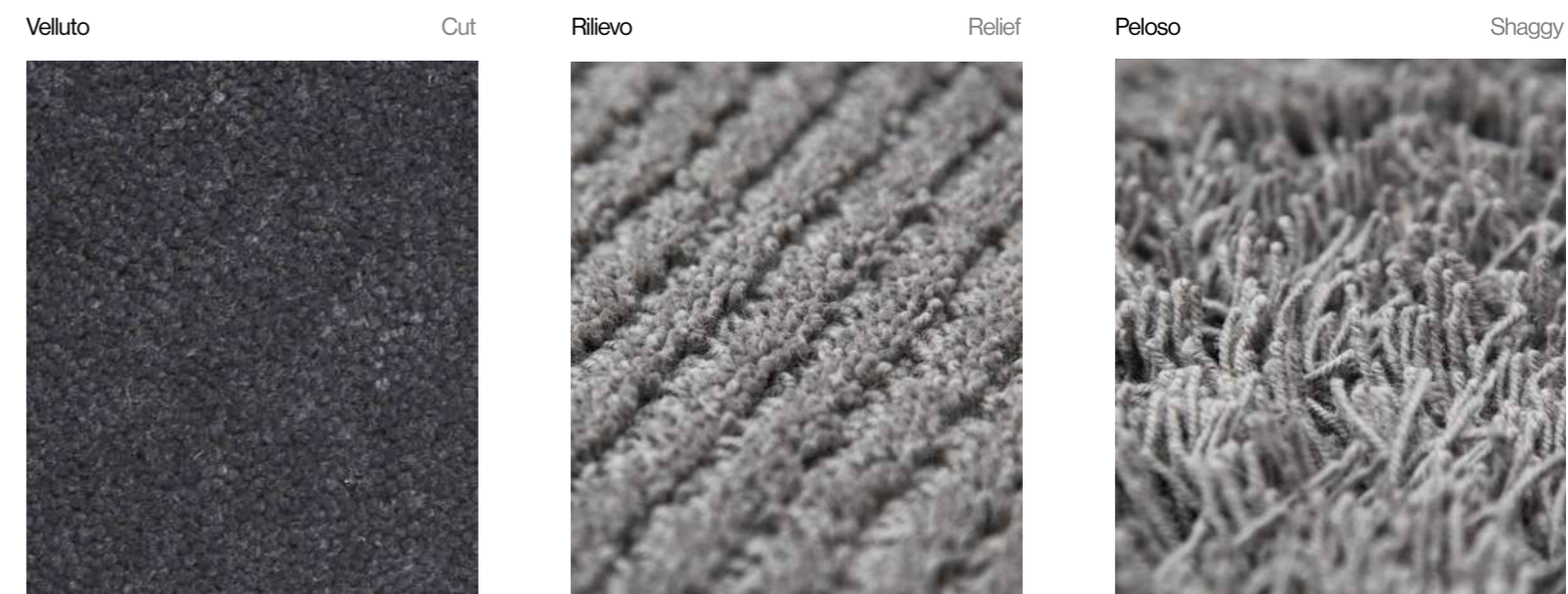

DATI TECNICI

Tecnica di lavorazione: Taftato a mano
 Composizione Vello: 100% Lana Nuova Zelanda Hardtwist
 Sottofondo: Actionback

Max fili per punto: 4

VELLUTO

H. Vello disponibili: 10 - 12 - 14 - 16 - 18 - 20 mm
 Peso Vello H. 14 mm: ± 4000 gr/mq
 Peso Totale H. 14 mm: ± 5100 gr/mq
 Densità di punti / mq: ± 39 010 mq

BOUCLÉ

H. Vello disponibili: 8 - 10 - 12 - 12/16 mm
 Peso Vello H. 10 mm: ± 3000 gr/mq
 Peso Totale H. 10 mm: ± 4100 gr/mq
 Densità di punti / mq: ± 39 010 mq

PELOSO

H. Vello disponibili: 25 - 35 - 45 - 55 - 65 - 75 mm
 Peso Vello H. 35 mm: ± 2600 gr/mq
 Peso Totale H. 35 mm: ± 3700 gr/mq
 Densità di punti / mq: ± 23 500 mq

PERSONALIZZAZIONE

Disegni, forme e misure
 Misura massima tappeto disegnato: 5x8,9 m
 Misura massima tappeto monocolore: 5x8,9 m
 Misure oltre 5x8,9 m: extra prezzo a preventivo
 Intaglio: non disponibile
 Extra protezione acqua: a richiesta

NOTA DEL PRODUTTORE

Possibilità di leggere differenze colore fra i vari bagni di tintura, in particolar modo nei colori chiari e naturali.

Le dimensioni dei tappeti fatti a mano possono variare del ± 5%.

TECHNICAL DATA

Production technique: Hand tufted
 Pile Composition: 100% New Zealand Wool Hardtwist
 Backing: Actionback

Max threads per stitch: 4

CUT

Pile H. available: 10 - 12 - 14 - 16 - 18 - 20 mm
 Pile Weight H. 14 mm: ± 4000 gr/sqm
 Total Carpet Weight H. 14 mm: ± 5100 gr/sqm
 Tuft density / sqm: ± 39 010 sqm

LOOP

Pile H. available: 8 - 10 - 12 - 12/16 mm
 Pile Weight H. 10 mm: ± 3000 gr/sqm
 Total Carpet Weight H. 10 mm: ± 4100 gr/sqm
 Tuft density / sqm: ± 39 010 sqm

SHAGGY

Pile H. available: 25 - 35 - 45 - 55 - 65 - 75 mm
 Pile Weight H. 35 mm: ± 2600 gr/sqm
 Total Carpet Weight H. 35 mm: ± 3700 gr/sqm
 Tuft density / sqm: ± 23 500 sqm

CUSTOMIZATION

Pattern, shape and size
 Maximum size patterned rugs: 5x8,9 m
 Maximum size solid color rugs: 5x8,9 m
 Sizes over 5x8,9 m: Call for quote
 Carving: not available
 Water protection: on request

NOTE FROM THE MANUFACTURER

Color differences among dye lots are possible, especially among light and natural color tones.

Size variation for handmade rugs ± 5%.

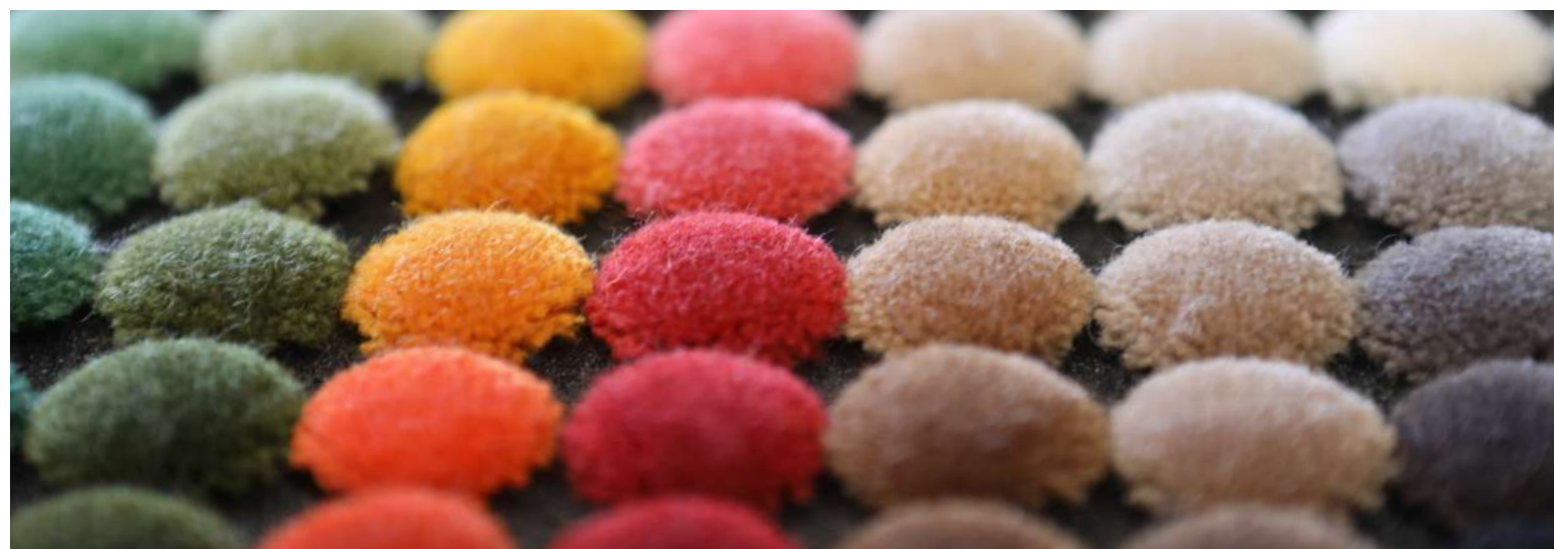

CARATTERISTICHE

COMBI è la nostra nuova qualità, pura lana Nuova Zelanda pettinata. Questo filato raffinato e brillante è stato sviluppato per offrire linee più nitide e un effetto sfumato più uniforme. E' un nuovo filato sottile e forte allo stesso tempo. Filato da lana pettinata, naturalmente lussuosa, è fatto per soddisfare le esigenze dei disegni più complessi e sofisticati. Basta dare spazio alla vostra immaginazione per ottenere il massimo da COMBI.

- Naturale
- Morbido
- Alto livello di comfort
- Uso residenziale
- Certificazione ignifuga Cfl-s1

PULIZIA - MANUTENZIONE

Lavaggio consigliato presso centri specializzati
Aspirare con aspiratore di media potenza
Non usare il battitappeto

FEATURES

Meet our new pure New Zealand combed wool quality COMBI. This refined, lustrous yarn is developed to offer sharper lines and smoother color degradation. New yarn that is fine and strong. Spun from naturally luxurious combed wool is made to satisfy the needs of most complex and sophisticated designs. Just let your imagination fly and get the most out of COMBI.

- Natural
- Soft
- High comfort level
- Residential use
- Fire behaviour certification Cfl-s1

CLEANING - MAINTENANCE

Cleaning recommended at specialized centers
Vacuum clean at medium power
Do not use a carpet cleaner

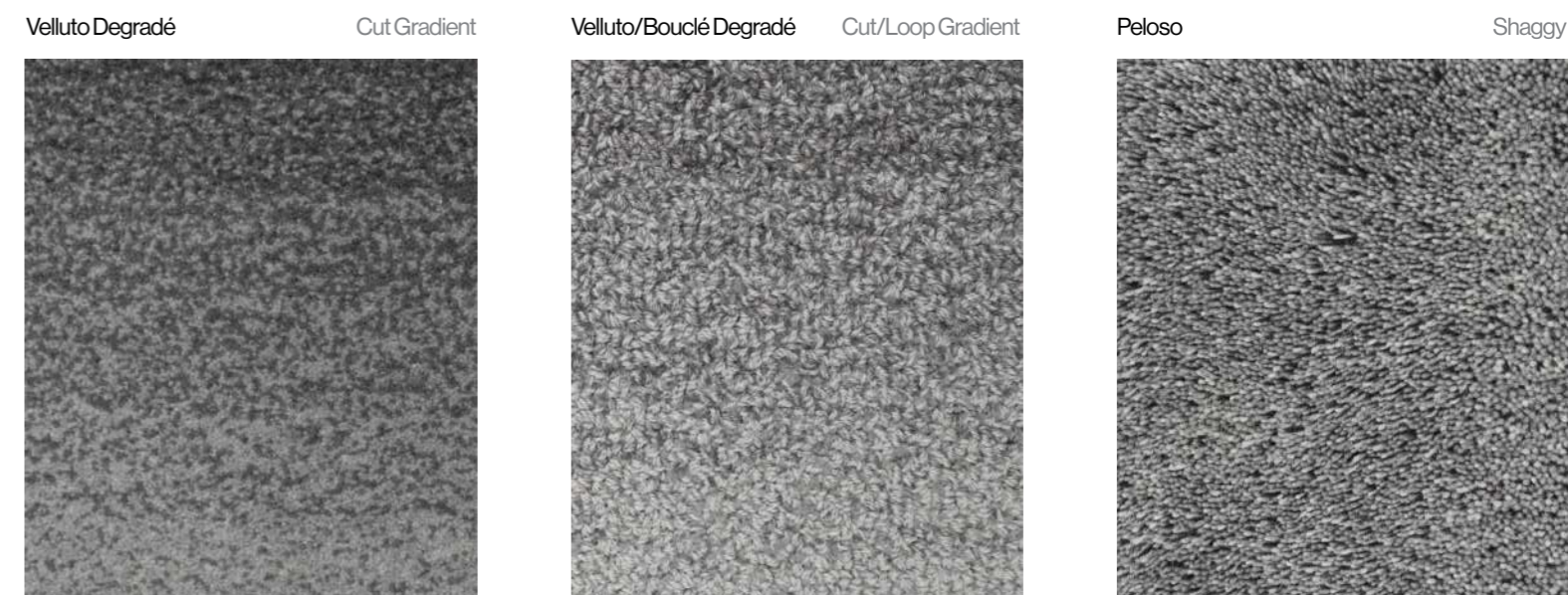

DATI TECNICI

Tecnica di lavorazione: Taftato a mano
Composizione Vello: 100% Lana Nuova Zelanda
Sottofondo: Actionback

Max fili per punto: 6

VELLUTO

H. Vello disponibili: 10 - 12 - 14 - 16 - 18 - 20 mm
Peso Vello H. 14 mm: ± 3600 gr/mq
Peso Totale H. 14 mm: ± 4500 gr/mq
Densità di punti / mq: ± 33 000 mq

BOUCLÉ

H. Vello disponibili: 10 mm
Peso Vello H. 10 mm: ± 2800 gr/mq
Peso Totale H. 10 mm: ± 3700 gr/mq
Densità di punti / mq: ± 30 000 mq

PELOSO

H. Vello disponibili: 25 - 35 mm
Peso Vello H. 25 mm: ± 3700 gr/mq
Peso Totale H. 25 mm: ± 4600 gr/mq
Densità di punti / mq: ± 28 500 mq

PERSONALIZZAZIONE

Disegni, forme e misure
Misura massima tappeto disegnato: 5x8,9 m
Misura massima tappeto monocolore: 5x8,9 m
Misure oltre 5x8,9 m: extra prezzo a preventivo
Intaglio: disponibile
Extra protezione acqua: a richiesta

NOTA DEL PRODUTTORE

Possibilità di leggere differenze colore fra i vari bagni di tintura, in particolar modo nei colori chiari e naturali.
Le dimensioni dei tappeti fatti a mano possono variare del ± 5%

TECHNICAL DATA

Production technique: Hand tufted
Pile Composition: 100% protected New Zealand Wool
Backing: Actionback

Max threads per stitch: 6

CUT

Pile H. available: 10 - 12 - 14 - 16 - 18 - 20 mm
Pile Weight H. 14 mm: ± 3600 gr/sqm
Total Carpet Weight H. 14 mm: ± 4500 gr/sqm
Tuft density / sqm: ± 33 000 sqm

LOOP

Pile H. available: 10 mm
Pile Weight H. 10 mm: ± 2800 gr/sqm
Total Carpet Weight H. 10 mm: ± 3700 gr/sqm
Tuft density / sqm: ± 30 000 sqm

SHAGGY

Pile H. available: 25 - 35 mm
Pile Weight H. 25 mm: ± 3700 gr/sqm
Total Carpet Weight H. 25 mm: ± 4600 gr/sqm
Tuft density / sqm: ± 28 500 sqm

CUSTOMIZATION

Pattern, shape and size
Maximum size patterned rugs: 5x8,9 m
Maximum size solid color rugs: 5x8,9 m
Sizes over 5x8,9 m: Call for quote
Carving: available
Water protection: on request

NOTE FROM THE MANUFACTURER

Color differences among dye lots are possible, especially among light and natural color tones.
Size variation for handmade rugs ± 5%.



CARATTERISTICHE

La Lana Felted è un filato unico simile alla corda, realizzato in 100% Lana Nuova Zelanda.

Questo filato è stato creato per offrire una lana alternativa nella realizzazione di tappeti dall'aspetto naturale.

La Lana Felted garantisce la massima qualità tra i filati pettinati e con la sua caratteristica lanugine fa sentire ogni persona come a casa.

La gamma di colori di questa qualità si combina perfettamente con filati non tinti naturali della Lana Nuova Zelanda.

- Naturale
- Sofice
- Massimo confort
- Uso residenziale

LAVAGGIO - MANUTENZIONE

Lavaggio consigliato presso centri specializzati
Aspirare con aspiratore di media potenza
Non usare il battitappeto

FEATURES

Felted wool is a unique rope-like yarn made from 100% New Zealand Wool.

This yarn was created as an alternative wool for producing natural looking rugs.

Felted Wool guarantees maximum quality among the worsted yarns and its characteristic fluff makes everyone feel at home. The range of colors available combine perfectly with the natural undyed New Zealand Wool colors.

- Natural
- Soft
- High comfort level
- Residential use

CLEANING - MAINTENANCE

Cleaning recommended at specialized centers
Vacuum clean at medium power
Do not use a carpet cleaner

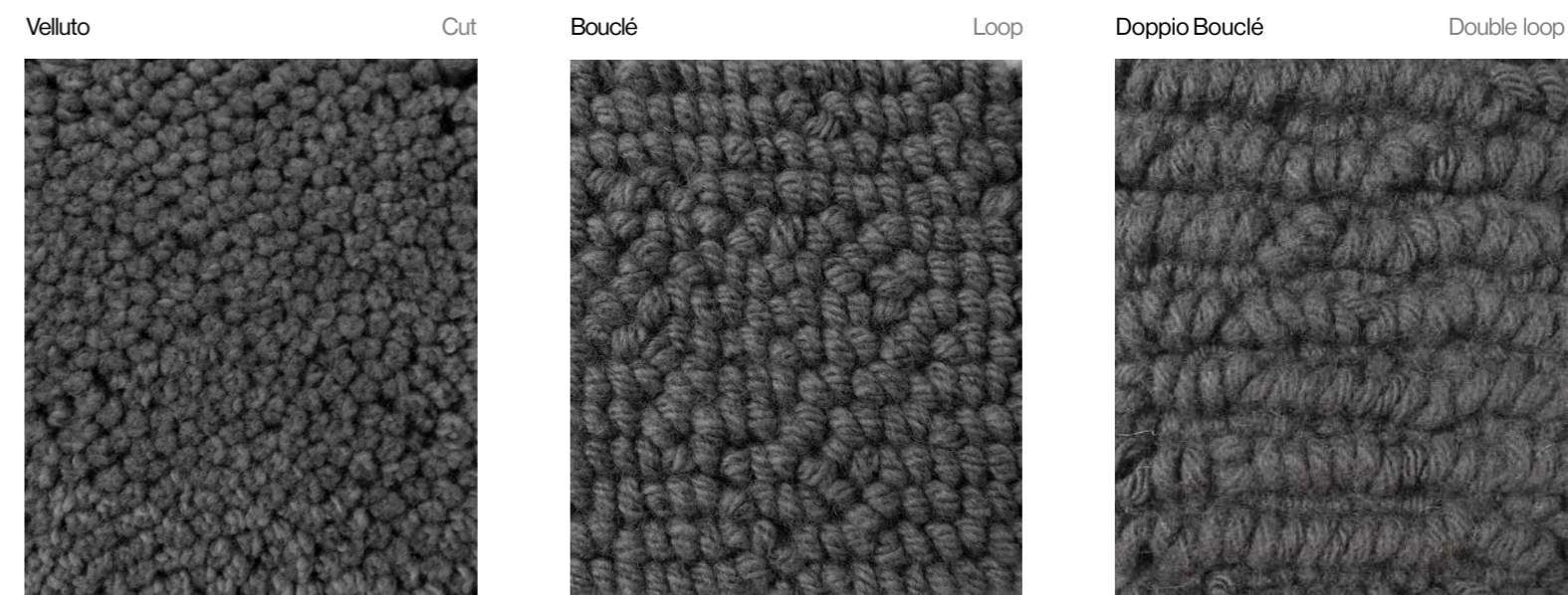

DATI TECNICI

Tecnica di lavorazione: Taftato a mano
Composizione Vello: 100% Lana Nuova Zelanda feltrata
Sottofondo: Actionback

Max fili per punto: 1

VELLUTO

H. Vello disponibili: 14 - 16 - 18 - 20 - 25 mm
Peso Vello H. 20 mm: ± 3500 gr/mq
Peso Totale H. 20 mm: ± 4600 gr/mq
Densità di punti / mq: ± 30 000 mq

BOUCLÉ

H. Vello disponibili: 12 - 14 - 16 - 18 - 20 mm
Peso Vello H. 12 mm: ± 3600 gr/mq
Peso Totale H. 12 mm: ± 4700 gr/mq
Densità di punti / mq: ± 30 000 mq

PELOSO

H. Vello disponibili: 25 - 35 - 45 - 55 - 65 - 75 mm
Peso Vello H. 55 mm: ± 2800 gr/mq
Peso Totale H. 55 mm: ± 3900 gr/mq
Densità di punti / mq: ± 30 000 mq

PERSONALIZZAZIONE

Disegni, forme e misure
Misura massima tappeto disegnato: 5x8,9 m
Misura massima tappeto monocolore: 5x8,9 m
Misure oltre 5x8,9 m: extra prezzo a preventivo
Intaglio: non disponibile
Extra protezione acqua: a richiesta

NOTA DEL PRODUTTORE

Possibilità di leggere differenze colore fra i vari bagni di tintura, in particolar modo nei colori chiari e naturali.
Le dimensioni dei tappeti fatti a mano possono variare del ± 5%

TECHNICAL DATA

Production technique: Hand tufted
Pile Composition: 100% New Zealand Felted Wool
Backing: Actionback

Max threads per stitch: 1

CUT

Pile H. available: 14 - 16 - 18 - 20 - 25 mm
Pile Weight H. 20 mm: ± 3500 gr/sqm
Total Carpet Weight H. 20 mm: ± 4600 gr/sqm
Tuft density / sqm: ± 30 000 sqm

LOOP

Pile H. available: 12 - 14 - 16 - 18 - 20 mm
Pile Weight H. 12 mm: ± 3600 gr/sqm
Total Carpet Weight H. 12 mm: ± 4700 gr/sqm
Tuft density / sqm: ± 30 000 sqm

SHAGGY

Pile H. available: 25 - 35 - 45 - 55 - 65 - 75 mm
Pile Weight H. 55 mm: ± 2800 gr/sqm
Total Carpet Weight H. 55 mm: ± 3900 gr/sqm
Tuft density / sqm: ± 30 000 sqm

CUSTOMIZATION

Pattern, shape and size
Maximum size patterned rugs: 5x8,9 m
Maximum size solid color rugs: 5x8,9 m
Sizes over 5x8,9 m: Call for quote
Carving: not available
Water protection: on request

NOTE FROM THE MANUFACTURER

Color differences among dye lots are possible, especially among light and natural color tones.
Size variation for handmade rugs ± 5%.



CARATTERISTICHE

TENCEL è una fibra speciale prodotta ecologicamente e da fonti rinnovabili da una delle più importanti ditte europee specializzate nella produzione di filati.

Le fibre sono ricavate da piante di eucalipto cresciute e coltivate naturalmente nelle aziende agricole, non da vecchie foreste, non da piante manipolate geneticamente senza l'uso di pesticidi.

A questo processo produttivo è stato conferito dall'UE il rinomato premio europeo per l'ambiente.

Grazie a questo processo di fabbricazione, la fibra Tencel è quindi estremamente pulita e priva di composti allergici ed è certificata Oeko Tex 100.

Abbiamo sviluppato per i nostri tappeti una fibra più spessa e lunga e durante la fase di tintura abbiamo aggiunto una speciale protezione che rende la fibra idrofoba e i nostri tappeti resistenti e ancora più durevoli.

- Sofice e lucida
- Resistente - Eco-friendly
- Anallergica - Antibatterica
- Speciale protezione alle macchie e all'acqua
- Uso residenziale e commerciale

LAVAGGIO - MANUTENZIONE

Lavaggio consigliato presso centri specializzati
Aspirare con aspiratore di media potenza
Non usare il battitappeto

FEATURES

TENCEL is a unique fiber which is ecologically produced using renewable resources from one of Europe's leading yarn producer. The fibers are harvested from Eucalyptus trees which are naturally grown and cultivated on farms, not mature forests. There are no genetically manipulated plants and no pesticides are used.

This production process was awarded the prestigious European environmental award by the EU.

Thanks to this production process, Tencel fiber is extremely clean and free of allergens and is certified Oeko Tex 100.

We have developed a thicker and longer fiber for our rugs and during the dyeing process we have added special protection that makes the fiber water resistant and our rugs more durable and long-lasting.

- Soft and shiny
- Durable - Eco-friendly
- Hypoallergenic - Anti-bacterial
- Special protection against stains and water
- Residential and commercial use

CLEANING - MAINTENANCE

Cleaning recommended at specialized centers
Vacuum clean at medium power
Do not use a carpet cleaner

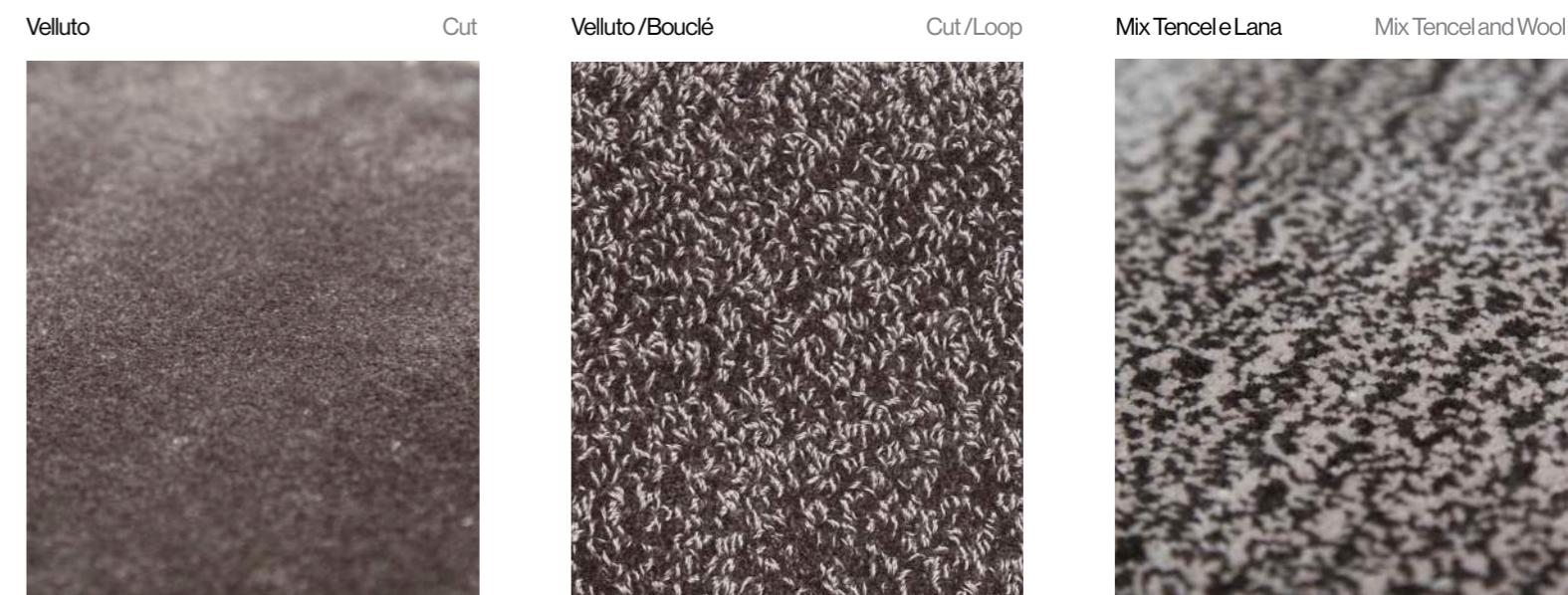

DATI TECNICI

Tecnica di lavorazione: Tuftato a mano
Composizione Vello: 100% Tencel
Sottofondo: Actionback

Max fili per punto: 3

VELLUTO

H. Vello disponibili: 12 - 14 - 16 mm
Peso Vello H. 14 mm: ± 3900 gr/mq
Peso Totale H. 14 mm: ± 5000 gr/mq
Densità di punti / mq: ± 39 010 mq

BOUCLÉ

H. Vello disponibili: 8 - 10 - 12 mm
Peso Vello H. 10 mm: ± 3100 gr/mq
Peso Totale H. 10 mm: ± 4200 gr/mq
Densità di punti / mq: ± 39 010 mq

PERSONALIZZAZIONE

Disegni, forme e misure
Misura massima tappeto disegnato: 5x8,9 m
Misura massima tappeto monocolore: 5x8,9 m
Misure oltre 5x8,9 m: extra prezzo a preventivo
Intaglio: non disponibile

NOTA DEL PRODUTTORE

Possibilità di leggere differenze colore fra i vari bagni di tintura, in particolar modo nei colori chiari e naturali.
Le dimensioni dei tappeti fatti a mano possono variare del ± 5%

TECHNICAL DATA

Production technique: Hand tufted
Pile Composition: 100% Tencel
Backing: Actionback

Max threads per stitch: 3

CUT

Pile H. available: 12 - 14 - 16 mm
Pile Weight H. 14 mm: ± 3900 gr/sqm
Total Carpet Weight H. 14 mm: ± 5000 gr/sqm
Tuft density / sqm: ± 39 010 sqm

LOOP

Pile H. available: 8 - 10 - 12 mm
Pile Weight H. 10 mm: ± 3100 gr/sqm
Total Carpet Weight H. 10 mm: ± 4200 gr/sqm
Tuft density / sqm: ± 39 010 sqm

CUSTOMIZATION

Pattern, shape and size
Maximum size patterned rugs: 5x8,9 m
Maximum size solid color rugs: 5x8,9 m
Sizes over 5x8,9 m: Call for quote
Carving: not available

NOTE FROM THE MANUFACTURER

Color differences among dye lots are possible, especially among light and natural color tones.
Size variation for handmade rugs ± 5%.

**CARATTERISTICHE**

La fibra del Lino è ricavata dalla medesima pianta che ha una componente cellulosica del 70% circa.

Nel panorama odierno delle fibre tessili, il Lino primeggia per il suo aspetto elitario, raffinato ed elegante.

La moda infatti ha sempre visto nel Lino un protagonista assoluto. Questa fibra è ricca di tradizione e modernità e si presenta con un aspetto semi-opaco, crudo e freddo.

Questa fibra può essere mixata a tutti i nostri filati, sia nella versione velluto che bouclé, per dare vita ad una composizione unica.

Un tappeto 100% Lino è adatto ad essere posizionato in casa e in stanze dove il passaggio non è frequente, in quanto le operazioni di pulizia e lavaggio non sono sempre facili ed immediate.

- Naturale
- Raffinato
- Confortevole
- Uso residenziale

LAVAGGIO - MANUTENZIONE

Lavaggio consigliato presso centri specializzati

Aspirare con aspiratore di media potenza

Non usare il battitappeto

FEATURES

Linen fiber comes from the flax plant, which contains about 70% cellulose.

In today's panorama of textile fibers, Linen excels due to its exclusive, refined and elegant appearance.

In fact, the fashion industry has always seen linen as an absolute protagonist.

This fiber is rich in tradition and modernity, and has a semi-opaque, raw and cool finish.

This fiber can be combined with all of our other fibers, in either Cut or Loop versions, to create a unique composition.

A 100% linen rug is suitable for placement in the home and in rooms with low foot traffic, as cleaning and washing operations are not always easy or immediate.

- Natural
- Refined
- Comfortable
- Residential use

CLEANING - MAINTENANCE

Cleaning recommended at specialized centers

Vacuum clean at medium power

Do not use a carpet cleaner

Velluto

Cut

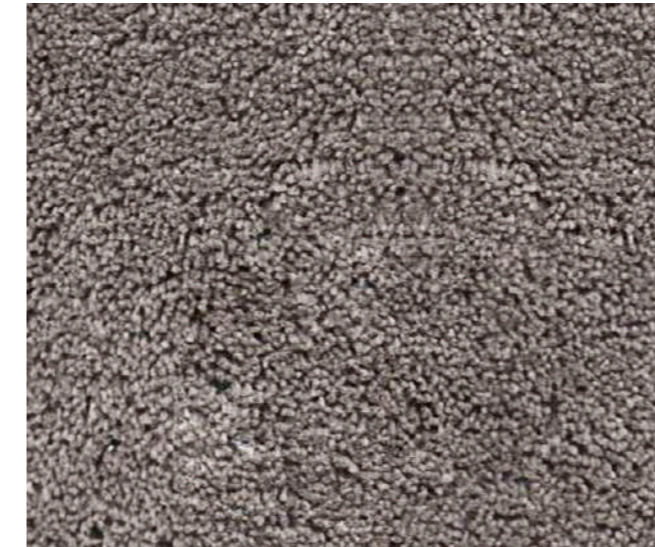
**DATI TECNICI**

Tecnica di lavorazione:	Tuftato a mano
Composizione Vello:	100% Lino
Sottofondo:	Actionback

Max fili per punto:	7
---------------------	---

VELLUTO

H. Vello disponibili:	14 mm
Peso Vello H. 14 mm:	± 4000 gr/mq
Peso Totale H. 14 mm:	± 5100 gr/mq
Densità di punti / mq:	± 39 010 mq

PERSONALIZZAZIONE

Disegni, forme e misure	
Misura massima tappeto disegnato:	5x8,9 m
Misura massima tappeto monocolore:	5x8,9 m
Misure oltre 5x8,9 m:	extra prezzo a preventivo
Intaglio	non disponibile

NOTA DEL PRODUTTORE

Possibilità di leggere differenze colore fra i vari bagni di tintura, in particolar modo nei colori chiari e naturali.

Le dimensioni dei tappeti fatti a mano possono variare del ± 5%.

TECHNICAL DATA

Production technique:	Hand tufted
Pile Composition:	100% Linen
Backing:	Actionback

Max threads per stitch:	7
-------------------------	---

CUT

Pile H. available:	14 mm
Pile Weight H. 14 mm:	± 4000 gr/sqm
Total Carpet Weight H. 14 mm:	± 5100 gr/sqm
Tuft density / sqm:	± 39 010 sqm

CUSTOMIZATION

Pattern, shape and size	
Maximum size patterned rugs:	5x8,9 m
Maximum size solid color rugs:	5x8,9 m
Sizes over 5x8,9 m:	Call for quote
Carving	not available

NOTE FROM THE MANUFACTURER

Color differences among dye lots are possible, especially among light and natural color tones.

Size variation for handmade rugs ± 5%.



CARATTERISTICHE

La qualità 70/30 è composta da 2 fili di Lana Nuova Zelanda Hardtwist e 3 fili di Lino in un solo punto. La Lana Hardtwist è unita al Lino per conferire supporto e stabilità. Questa particolare "mista intima" rende i tappeti più durevoli. L'altezza standard per la versione velluto è di 14 mm e di 35 mm per quella pelosa.

70/30 ha la possibilità di creare colorazioni scegliendo dai poms di Lana Hardtwist e Lino. L'unione dei due filati conferisce ai tappeti 70/30 unicità e una particolare eleganza in grado di soddisfare anche le richieste più particolari.

- Naturale
- Resistente
- Pilling ridotto
- Uso residenziale

LAVAGGIO - MANUTENZIONE

Lavaggio consigliato presso centri specializzati
Aspirare con aspiratore di media potenza
Non usare il battitappeto

FEATURES

70/30 is composed of 2 Hardtwist New Zealand Wool yarns and 3 Linen yarns in one stitch. The Hardtwist wool is combined with Linen to give support and stability. This particular "intimate pairing" makes the rugs more durable.

Standard height for the cut version is 14 mm and 35mm for the shaggy.

70/30 features colors selecting among poms of Hardtwist Wool and Linen. The union of the two yarns gives 70/30 rugs uniqueness and a special elegance able to satisfy even the most demanding requests.

- Natural
- Durable
- Reduced pilling
- Residential use

CLEANING - MAINTENANCE

Cleaning recommended at specialized centers
Vacuum clean at medium power
Do not use a carpet cleaner

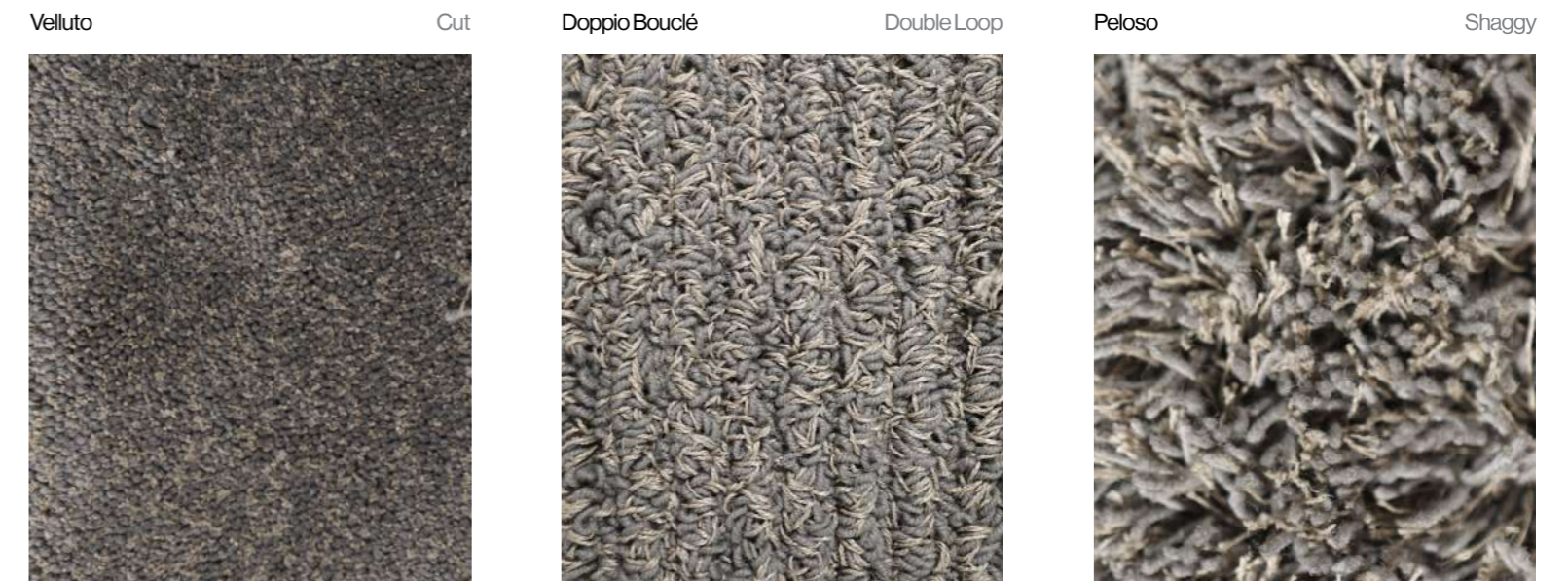

DATI TECNICI

Tecnica di lavorazione: Taftato a mano
Composizione Vello: 70% Lana Nuova Zelanda Hardtwist
30% Lino

Sottofondo: Actionback

Max fili per punto: 5 (2 Lana + 3 Lino)

VELLUTO

H. Vello disponibili: 10 - 12 - 14 - 16 - 18 - 20 mm
Peso Vello H. 14 mm: ± 3500 gr/mq
Peso Totale H. 14 mm: ± 4600 gr/mq
Densità di punti / mq: ± 39 010 mq

DOPPIO BOUCLÉ

H. Vello disponibili: 8 - 10 - 12 + 12/16 mm
Peso Vello H. 12/16 mm: ± 3100 gr/mq
Peso Totale H. 12/16 mm: ± 4200 gr/mq
Densità di punti / mq: ± 23 500 mq

PELOSO

H. Vello disponibili: 25 - 35 - 45 - 55 - 75 mm
Peso Vello H. 35 mm: ± 2700 gr/mq
Peso Totale H. 35 mm: ± 3800 gr/mq
Densità di punti / mq: ± 23 500 mq

PERSONALIZZAZIONE

Disegni, forme e misure
Misura massima tappeto disegnato: 5x8,9 m
Misura massima tappeto monocolore: 5x8,9 m
Misure oltre 5x8,9 m: extra prezzo a preventivo
Intaglio: non disponibile
Extra protezione acqua: a richiesta

NOTA DEL PRODUTTORE

Possibilità di leggere differenze colore fra i vari bagni di tintura, in particolar modo nei colori chiari e naturali.
Le dimensioni dei tappeti fatti a mano possono variare del ± 5%.

TECHNICAL DATA

Production technique: Hand tufted
Pile Composition: 70% New Zealand Wool Hardtwist
30% Linen

Backing: Actionback

Max threads per stitch: 5 (2 wool + 3 linen)

CUT

Pile H. available: 10 - 12 - 14 - 16 - 18 - 20 mm
Pile Weight H. 14 mm: ± 3500 gr/sqm
Total Carpet Weight H. 14 mm: ± 4600 gr/sqm
Tuft density / sqm: ± 39 010 sqm

DOUBLE LOOP

Pile H. available: 8 - 10 - 12 + 12/16 mm
Pile Weight H. 12/16 mm: ± 3100 gr/sqm
Total Carpet Weight H. 12/16 mm: ± 4200 gr/sqm
Tuft density / sqm: ± 23 500 sqm

SHAGGY

Pile H. available: 25 - 35 - 45 - 55 - 75 mm
Pile Weight H. 35 mm: ± 2700 gr/sqm
Total Carpet Weight H. 35 mm: ± 3800 gr/sqm
Tuft density / sqm: ± 23 500 sqm

CUSTOMIZATION

Pattern, shape and size
Maximum size patterned rugs: 5x8,9 m
Maximum size solid color rugs: 5x8,9 m
Sizes over 5x8,9 m: Call for quote
Carving: not available
Water protection: on request

NOTE FROM THE MANUFACTURER

Color differences among dye lots are possible, especially among light and natural color tones.
Size variation for handmade rugs ± 5%.



Colori RGB RGB Colors

31749 75, 50, 39	31560 95, 63, 52	31643 107, 55, 38	31572 125, 62, 33	31503 149, 62, 41	32757 172, 48, 43	32028 206, 66, 37
32617 105, 47, 39	32644 114, 38, 45	32452 128, 28, 39	32767 172, 20, 38	31733 132, 67, 58	32132 138, 62, 54	32701 152, 101, 93
32663 55, 33, 35	32760 88, 37, 44	32768 112, 17, 39	32752 132, 24, 42	32687 173, 58, 74	32131 181, 90, 73	32259 186, 133, 112
33567 55, 40, 57	33629 113, 95, 118	33685 108, 57, 72	32684 129, 51, 105	33036 127, 63, 112	32686 158, 90, 124	32041 203, 149, 153
33521 45, 42, 57	33035 52, 54, 72	31086 81, 70, 77	32753 110, 34, 72	32381 167, 37, 91	32766 229, 192, 186	32156 206, 173, 163
36463 33, 39, 52	36110 38, 50, 61	36502 36, 55, 75	36557 53, 65, 92	36109 62, 85, 101	36108 103, 128, 156	36770 111, 161, 186
36554 4, 70, 97	36627 12, 59, 94	36440 32, 53, 119	36692 24, 85, 140	36660 68, 100, 136	36712 79, 117, 126	36769 155, 179, 178
36341 5, 51, 71	36599 0, 77, 86	35672 17, 71, 63	35737 0, 139, 138	36037 0, 118, 153	35610 71, 122, 104	35086 135, 163, 156
35695 48, 50, 43	35693 62, 75, 45	35555 42, 73, 53	35747 0, 128, 41	35591 95, 132, 65	35128 124, 135, 89	38436 193, 190, 180
35583 74, 68, 49	35127 83, 81, 63	35605 138, 122, 65	35004 139, 144, 45	35590 180, 178, 37	35265 161, 185, 59	35525 204, 210, 128

34040 232, 190, 129	32736 214, 159, 100	31756 188, 147, 86	32155 190, 109, 58	32651 198, 147, 112	32700 201, 124, 84	31541 170, 107, 63
34132 230, 216, 163	34614 200, 167, 77	34261 240, 178, 0	34615 187, 158, 49	34704 153, 117, 23	34616 193, 137, 44	34678 163, 101, 32
31132 188, 172, 138	31128 175, 163, 145	31715 176, 151, 136	31758 136, 106, 80	34035 141, 118, 85	31343 126, 84, 40	31724 105, 72, 52
31754 146, 135, 109	31595 200, 171, 138	31539 179, 144, 111	31500 134, 101, 80	31540 145, 112, 73	31302 114, 86, 65	31543 60, 45, 38
39021 101, 90, 80	32710 196, 173, 160	31130 155, 139, 123	31450 153, 132, 122	31131 127, 109, 92	31129 95, 75, 57	31600 64, 54, 42
39022 132, 121, 108	37947 221, 199, 186	38506 137, 135, 137	38106 120, 110, 109	38109 93, 90, 88	31598 73, 65, 58	31603 46, 42, 38
39024 163, 151, 132	37025 206, 191, 173	31504 174, 150, 128	31451 147, 135, 124	38677 123, 110, 99	31604 97, 83, 73	38348 28, 31, 31
700 228, 215, 190	37231 228, 220, 201	38480 166, 164, 156	38111 124, 117, 101	38593 93, 90, 87	38110 95, 102, 97	38105 54, 58, 61
39335 163, 163, 155	37028 168, 163, 159	38095 191, 182, 171	38104 132, 132, 132	35119 74, 89, 91	35125 66, 77, 72	35584 45, 54, 51
39001 111, 114, 113	38423 151, 147, 147	38711 126, 133, 141	38689 86, 85, 90	38913 86, 84, 83	38594 64, 62, 61	38585 52, 57, 57

Hardtwist

70 colors

29 165, 166, 156	28 104, 106, 104	25 103, 93, 84	23 143, 131, 119	22 169, 159, 141	21 228, 217, 189	20 235, 229, 212
87 80, 65, 53	84 99, 77, 70	33 137, 106, 77	36 127, 110, 92	30 195, 169, 143	31 200, 165, 129	34 209, 190, 171
82 49, 46, 42	88 75, 58, 47	81 89, 79, 70	80 101, 93, 83	37 145, 135, 125	32 164, 141, 132	35 202, 175, 156
98 37, 40, 41	94 55, 58, 57	92 94, 91, 88	93 171, 168, 163	95 166, 162, 155	91 190, 187, 189	96 187, 179, 170
11 56, 60, 64	12 81, 83, 86	13 128, 127, 127	14 138, 143, 143	15 145, 150, 156	16 123, 128, 137	97 88, 94, 100
63 35, 43, 57	62 49, 60, 86	65 30, 86, 152	64 65, 113, 152	61 6, 159, 177	18 138, 157, 163	17 187, 179, 170
79 40, 46, 41	67 7, 62, 74	66 18, 75, 87	78 84, 135, 121	74 97, 114, 87	73 145, 135, 110	24 224, 215, 193
77 85, 76, 52	38 54, 56, 40	76 64, 92, 55	19 80, 77, 34	71 133, 143, 44	72 190, 192, 116	70 197, 190, 154
49 95, 44, 40	53 152, 50, 47	47 180, 84, 48	43 203, 124, 50	45 124, 84, 36	46 146, 118, 82	40 177, 142, 31
89 42, 39, 41	58 76, 45, 47	55 122, 23, 47	54 158, 28, 47	51 99, 54, 68	68 109, 104, 116	90 163, 159, 158

Combi

70 colors

C38132 133, 133, 129	C38133 134, 135, 137	C38135 115, 114, 112	C38134 108, 112, 112	C38131 77, 78, 79	C38129 65, 67, 69	C38128 56, 57, 59
C38137 183, 180, 165	C38138 180, 178, 167	C38139 152, 152, 144	C38140 121, 124, 121	C38141 91, 97, 98	C38142 71, 75, 77	C38143 51, 55, 57
C37231 241, 230, 208	C00700 227, 215, 191	C31179 152, 147, 140	C31181 126, 119, 113	C31183 87, 84, 81	C31184 62, 60, 57	C38348 33, 36, 36
C31166 211, 192, 169	C31167 193, 175, 154	C31168 165, 147, 126	C31173 142, 126, 110	C31174 129, 111, 93	C31176 122, 101, 84	C31178 79, 65, 56
C31158 201, 179, 157	C31159 172, 146, 121	C31160 164, 137, 110	C31161 147, 117, 88	C31162 121, 94, 72	C31163 92, 72, 57	C31164 73, 56, 45
C32168 224, 155, 147	C32169 206, 118, 120	C32170 181, 80, 88	C32171 157, 69, 76	C32172 120, 49, 55	C32173 100, 37, 44	C32174 84, 35, 40
C34053 222, 184, 93	C34054 215, 155, 39	C34055 198, 125, 13	C34056 171, 100, 20	C34057 169, 94, 39	C32166 172, 66, 45	C32167 135, 49, 37
C35163 156, 153, 109	C35164 138, 141, 100	C35165 118, 119, 79	C35166 103, 103, 66	C35168 81, 82, 50	C35169 65, 67, 44	C35139 49, 50, 36
C35155 153, 172, 136	C35154 119, 145, 110	C35153 89, 120, 85	C35170 73, 98, 70	C35171 60, 83, 60	C35156 40, 67, 50	C35157 34, 54, 41
C36133 125, 156, 171	C36134 93, 130, 152	C36127 73, 108, 130	C36126 60, 92, 118	C36125 43, 71, 100	C36122 30, 49, 73	C36123 31, 43, 60

Felted



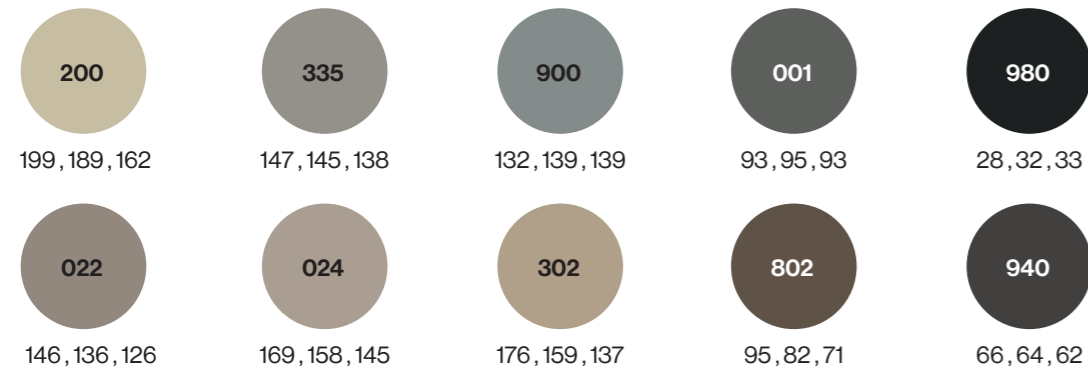















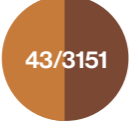
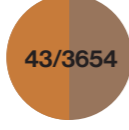

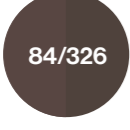
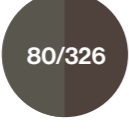
10 colors



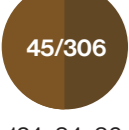
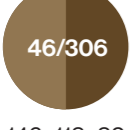
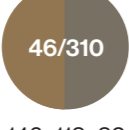
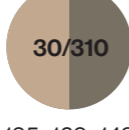

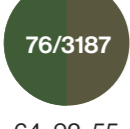
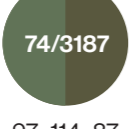
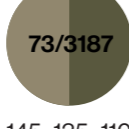
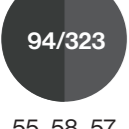

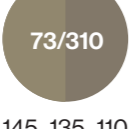
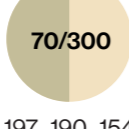

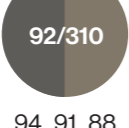
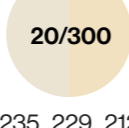











Tencel lyocell

70 colors

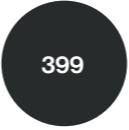

 89/399 42, 39, 41 40, 43, 43	 62/3107 49, 60, 86 55, 79, 93	 61/3107 6, 159, 177 55, 79, 93	
 58/333 76, 45, 47 86, 45, 49	 49/345 95, 44, 40 140, 47, 55	 54/345 158, 28, 47 140, 47, 55	 53/345 152, 50, 47 140, 47, 55
 47/3151 180, 84, 48 132, 74, 50	 43/3151 203, 124, 50 132, 74, 50	 43/3654 203, 124, 50 162, 123, 93	
 88/326 75, 58, 47 90, 73, 64	 84/326 99, 77, 70 90, 73, 64	 80/326 101, 93, 83 90, 73, 64	 31/3654 200, 165, 129 162, 123, 93
	 33/326 137, 106, 77 90, 73, 64	 33/3654 137, 106, 77 162, 123, 93	 30/3654 195, 169, 143 162, 123, 93
 45/306 124, 84, 36 108, 77, 38	 46/306 146, 118, 82 108, 77, 38	 46/310 146, 118, 82 129, 119, 104	 30/310 195, 169, 143 129, 119, 104
 77/3187 85, 76, 52 88, 87, 62	 76/3187 64, 92, 55 88, 87, 62	 74/3187 97, 114, 87 88, 87, 62	 73/3187 145, 135, 110 88, 87, 62
 94/323 55, 58, 57 86, 87, 89	 80/310 101, 93, 83 129, 119, 104	 73/310 145, 135, 110 129, 119, 104	 70/300 197, 190, 154 243, 226, 193
 98/399 37, 40, 41 40, 43, 43	 92/323 94, 91, 88 86, 87, 89	 92/310 94, 91, 88 129, 119, 104	 20/300 235, 229, 212 243, 226, 193

 3107 55, 79, 93	 3157 32, 95, 94	 3187 88, 87, 62	 306 108, 77, 38	 319 123, 103, 56
 326 90, 73, 64	 333 86, 45, 49	 345 140, 47, 55	 3151 132, 74, 50	 3654 162, 123, 93
 383 73, 61, 57	 3133 94, 72, 79	 382 97, 109, 81	 312 175, 153, 135	 300 243, 226, 193
 399 40, 43, 43	 323 86, 87, 89	 320 146, 141, 140	 310 129, 119, 104	 305 140, 127, 110

Manutenzione - Certificazioni
Maintenance - Certifications

Manutenzione

Cura quotidiana

Quando si pulisce un tappeto, è importante conoscere il materiale di cui è composto. La manutenzione quotidiana del tappeto include una pulizia regolare con l'aspirapolvere; questa dovrebbe essere effettuata almeno una volta a settimana, o più spesso se necessario. La potenza di aspirazione degli aspirapolvere moderni è sufficiente per pulire tappeti taffati a mano. Non è consigliato utilizzare beccucci speciali, in particolare quelli con spazzole rotanti, poiché possono tirare i fili dal tappeto.

Una pulizia generale è necessaria ogni 12-18 mesi, a seconda della frequenza d'uso del tappeto. Non è consigliata la pulizia manuale completa del tappeto. Si consiglia di rivolgersi a un professionista qualificato.

NB: Tutti i tappeti realizzati con fibre naturali possono presentare filamenti sciolti sulla superficie nelle prime settimane di utilizzo. Questo fenomeno è causato da fibre corte non fissate che emergono naturalmente in superficie. Si tratta di un fenomeno temporaneo, che si risolve una volta che tutte le fibre residue sono affiorate. La separazione dei filati non compromette la qualità del tappeto, ma si consiglia di pulirlo con maggiore frequenza nei primi mesi.

Poiché i tappeti Carpet Edition contengono un adesivo a base d'acqua e non nocivo per fissare i filati, possono essere puliti solo parzialmente a secco, in quanto i solventi chimici (come ad esempio l'acido perclorico) possono reagire con la colla in lattice, provocando il distacco dei filati dalla superficie del tappeto.

Nel caso di tappeti in viscosa, si sconsiglia l'uso di detergenti in polvere.

I prodotti spray devono essere usati solo se il tappeto può essere completamente asciugato successivamente.

Il lavaggio a umido è vietato per evitare eventuali alterazioni del colore.

Se il tappeto si sporca, è consigliato utilizzare detergenti specifici per lana non liquidi. In caso di sporco importante, è necessario rivolgersi a un professionista qualificato.

Rimozione delle macchie

- Agisci in fretta!
- Per prima cosa, rimuovi lo sporco in eccesso con un aspirapolvere.
- Se si versano liquidi acidi sul tappeto, tratta immediatamente la macchia con acqua pulita (senza additivi).
- Applica il detergente sulla macchia, lascialo agire e rimuovi la macchia con un panno bianco pulito o un tessuto con buona capacità di assorbimento.
- Usa una quantità moderata di detergente.
- Lavora la macchia dai bordi verso il centro.
- Utilizza una piccola spazzola morbida con setole bianche.
- Evita di strofinare con forza: strofinare troppo intensamente può far penetrare ulteriormente la macchia nelle fibre e causare infeltrimento della superficie.
- Asciuga subito i liquidi in eccesso con un panno pulito o carta assorbente. Puoi usare anche un phon o un ventilatore, ma evita fonti di calore diretto e intenso.
- Ripeti il processo finché la macchia non scompare.
- Evita di toccare la superficie umida del tappeto, perché potresti sporcarla di nuovo.
- Non posizionare mobili sul tappeto finché non è completamente asciutto.

Conservazione

È vietato piegare il tappeto, perché si formano pieghe permanenti sulla superficie.

È vietato conservarlo in posizione verticale arrotolata, perché i bordi del tappeto potrebbero danneggiarsi.

Il tappeto va conservato solo arrotolato in orizzontale, nella posizione corretta.



Maintenance

Everyday care

When cleaning the carpet, it is important to know the material of your carpet. Everyday carpet maintenance includes regular cleaning with a vacuum cleaner; this should be done at least once a week, or more if necessary. The suction power of modern vacuum cleaners is sufficient for cleaning hand tufted carpets. Using special vacuum cleaner nozzles is not recommended as the nozzles with rotating bristles can pull yarns out of the carpet.

General cleaning is necessary every 12 - 18 months, depending on usage rate of the carpet. Hand cleaning the whole carpet is not recommended. We suggest you contact a qualified carpet cleaner.

NB! All natural carpets have a tendency of having loose strands of yarn appear on the surface of the carpet during the first few weeks. It is caused by unfixed shorter strands of yarn raising to the surface of the carpet during its use. It is a temporary phenomenon that lasts until all loose strands of yarn have risen to the surface. Separation of yarn strands does not reduce the quality of the carpet, but the carpet should be cleaned more often during the first months.

As Carpet Edition carpets contain a non-harmful water-based latex adhesive for fixing yarns, the carpets can only be partially dry-cleaned since the chemicals (for example, perchloric acid) react with the latex glue, releasing yarns in the carpet's surface. In case of viscose carpets, we do not recommend carpet-cleaning agents in a powdered form. Carpet-cleaning agents that are sprayed should be used only if the carpet can be dried completely later.

Wet cleaning is prohibited to prevent possible damage to the colour.

If the carpet becomes dirty, special non-liquid cleaning agents for wool should be used. If the carpet becomes very soiled, you should contact a qualified carpet cleaner.

Removing stains

- Act fast!
- First, remove excess dirt with a vacuum cleaner.
- If acidic liquids are spilled on the carpet, process stains with clean water (without any additives) first.
- Apply cleaning agent to a stain, allow it to take effect and remove the stain with a clean white towel or a tissue with a good absorption capacity.
- Use moderate amounts of a cleaning agent.
- Work the stain from the outside in. Use a small cleaning brush with soft white bristles.
- Avoid rubbing the yarn too vigorously while cleaning. If you rub too strongly, the stains become embedded even deeper in the yarn fibres. Strong rubbing can also cause the surface to start felting.
- Dry excessive liquid immediately with a clean towel or a tissue with a good absorption capacity. You can use a hairdryer or a fan for this, but make sure to avoid direct excess heat.
- Repeat the process until the carpet is clean.
- Avoid contact with the carpet's moist surface as this could make the surface dirty again.
- Do not put furniture on the carpet until it is completely dry.

Storing

Folding the carpet is prohibited because it causes folding lines in the surface of the carpet.

Storing the carpet in an upright rolled position is prohibited because it damages the carpet's edges.

The carpet can be stored only in a correct, rolled up horizontal position.

Certificazioni Tecniche

I tappeti 100% Lana, 70% Lana + 30% Tencel e 50% Lana e 50% Tencel hanno la certificazione ignifuga Cfl-s1. Questo significa che i tappeti e le moquette di Carpet Edition soddisfano i requisiti richiesti per hotel e altri spazi pubblici.



La lana utilizzata per i tappeti di Carpet Edition proviene dalla Nuova Zelanda, un Paese in cui il mulesing non viene praticato nell'allevamento ovino. Inoltre, i diritti degli animali sono tutelati dalla legge.



Technical Certifications

100% Wool, 70% Wool+30% Tencel and 50%Wool and 50% Tencel rugs have Cfl-s1 flame retardant certification. This means that Carpet Edition carpets and rugs meet requirements presented to hotels and other public spaces.

Wool for Carpet Edition rugs comes from New Zealand, where mulesing has never been part of the sheep keeping culture. In addition, the rights of the animals are protected by the law.

Condizioni di vendita - Listino
Sales conditions - Price List

Condizioni di vendita

Qualunque ordine conferito alla nostra ditta implica la totale accettazione delle condizioni di vendita qui indicate
Any order given to our company implies full acceptance of the conditions of sale indicated here

Ordini: Gli ordini vanno trasmessi direttamente in Azienda a mezzo mail: order@carpetedition.com oppure info@carpetedition.com
Per dare corso all'ordine si prega di inviarci la nostra conferma d'ordine timbrata e firmata per accettazione.

Minimo ordinabile: un tappeto di almeno 6mq per colore/disegno.

Tappeti con disegni speciali con più colori o realizzati su vostro disegno: il prezzo viene comunicato sempre a preventivo.

Misura massima per singolo tappeto:

Monocolore 5x8,9 m
Disegnato 5x8,9 m
Per tappeti circolari o ovali calcolare i metri quadrati totali di un quadrato/ rettangolo

Sottofondo tela Cotone o Poliestere - Supplemento €22,00/mq
Extra protezione temporanea alle macchie e acqua per tappeti in lana €14,00/mq

Intaglio: Supplemento prezzo a preventivo

Colori speciali (non presenti nei nostri colour poms): prezzo a preventivo

Pagamento: 50% all'ordine - 50% prima della consegna

Tempi di consegna: 4/5 settimane circa

Campionario: Il materiale di campionatura è gestito sempre con pagamento anticipato prima della spedizione o mezzo contrassegno.

Resi merce: Si accettano resi merce solamente dopo nostra autorizzazione scritta.
Tutti i resi merce devono essere spediti in porto franco al nostro magazzino. I reclami per la merce non conforme all'ordine o per eventuali difetti, dovranno pervenire all'Azienda entro e non oltre 10 giorni lavorativi dalla data di ricevimento. Non si accettano resi merce per tappeti a disegno/ colore cliente.

Info Importanti: Tutti i tappeti MY CARPET EDITION sono realizzati a mano o meccanicamente, con fibre naturali o sintetiche.
A causa delle differenze inevitabili tra i lotti di filati e i bagni di tintura, i colori, le ombre e la struttura dei tappeti possono differire leggermente dal campione in vostro possesso e quindi non sono contestabili.
Le dimensioni dei nostri tappeti possono variare fino a $\pm 5\%$.
Tale percentuale deve essere considerata entro i limiti della tolleranza e non potrà costituire motivo di contestazione.
La scelta del tipo di tappeto e il suo posizionamento/utilizzo sono completa responsabilità del cliente.

Foro competente: Per ogni controversia il foro competente è quello di Brescia.

Sales Conditions

Orders: Orders are to be sent directly via email order@carpetedition.com info@carpetedition.com
Please return a signed copy of the Carpet Edition Order Confirmation for acceptance to initiate production.

Minimum Order: one rug of at least 6 square meters per color/design.

Rugs with custom designs or special orders (design or colors) are quoted on a case by case basis.

Maximum size for a single rug:

Monocolor 5x8,9 m
Patterned 5x8,9 m
For circular or oval rugs, calculate the area in square meters of a square/ rectangle

Canvas backing in Cotton and Polyester – €22,00/sqm upcharge
Temporary Extra stain and water protection for wool rugs €14,00/sqm

Carving: Supplemental charge quoted on a case by case basis.

Special colour dying (not from our colour poms): call for a quote

Payment: 50% down payment at order – 50% prior to shipment

Lead Time: approx 4/5 weeks

Samples: Sample materials are to be paid in full prior to shipment or delivery.

Returns: Returns are only accepted after receiving written authorization from Carpet Edition.
All returns must be delivered prepaid to our warehouse.
For any claims of defective or non conforming merchandise, contact must be made to the Company within 10 working days of the date the merchandise was delivered. Returns are not accepted on custom or special orders.

Important Information: All MY CARPET EDITION rugs are produced by hand or mechanically, with natural or synthetic fibers.
Due to the inevitable differences between fiber lots and color dye baths, the colors, shades and structure of the rugs can vary slightly from any samples you have and are not contestable.
The dimensions of our rugs may vary by up to $\pm 5\%$.
Any differences up to 5% are considered within normal tolerance limits and do not constitute a defect.
The selection of type of carpet and its position/use are entirely the responsibility of the client.

Jurisdiction: Any and all disputes fall under the jurisdiction of Brescia, Italy.

Listino 07/2025

Prezzi applicabili solo per tappeti tinta unita
Listino pubblico Iva e trasporto esclusi

Price list applied for unicolor rugs only
Public price list, VAT and transport excluded

New Zealand Wool					
Codice - Code	NZ 10L or C/L	NZ 14C	NZ 16C	NZ 18C	NZ 20C
Vello - Pile	Loop or Cut/Loop	Cut	Cut	Cut	Cut
H.Vello - Pile H.	8 or 10mm	10 or 12 or 14mm	16mm	18mm	20mm
Euro/mq - Euro/sqm	462	488	515	532	559

HardTwist - New Zealand Wool					
Codice - Code	HT 10L or C/L	HT 14C	HT 25/35R	HT 10+14L/C-R	HT 12/16DL
Vello - Pile	Loop or Cut/Loop	Cut	Shaggy	Loop+Cut - Relief	Double Loop
H.Vello - Pile H.	8 or 10mm	10 or 12 or 14mm	25 or 35mm	10 + 14mm	12+16mm
Euro/mq - Euro/sqm	480	506	453	488	497

Combi - New Zealand Wool					
Codice - Code	CB 10L or C/L	CB 14C	CB 16C	CB 25/35R	CB 14C 7 color Degrade
Vello - Pile	Loop or Cut/Loop	Cut	Cut	Shaggy	Cut
H.Vello - Pile H.	8 or 10mm	10 or 12 or 14mm	16mm	25mm	14mm
Euro/mq - Euro/sqm	598	629	660	636	739

Felted - New Zealand Wool					
Codice - Code	FW 12L	FW 20C	FW 25R	FW 12+16L/C-R	FW 12/20DL
Vello - Pile	Loop	Cut	Shaggy	Loop+Cut - Relief	Double Loop
H.Vello - Pile H.	12mm	20mm	25mm	12 + 16mm	12 + 20mm
Euro/mq - Euro/sqm	515	537	524	524	541

Tencel			
Codice - Code	TC 10L or C/L	TC 14C	TC 16C
Vello - Pile	Loop or Cut/Loop	Cut	Cut
H.Vello - Pile H.	10mm	10 or 12 or 14mm	16mm
Euro/mq - Euro/sqm	678	734	800

Tencel + New Zealand Wool	50% Tencel + 50% New Zealand Wool or 30% Tencel + 70% New Zealand Wool	
Codice - Code	TN 10L+NZ10L or C/L	TN 14C+NZ14C
Vello - Pile	Loop or Cut/Loop	Cut
H.Vello - Pile H.	8 or 10mm	10 or 12 or 14mm
Euro/mq - Euro/sqm	591	616

Linen			
Codice - Code	LI 14C	LI 16C	LI 18C
Vello - Pile	Cut	Cut	Cut
H.Vello - Pile H.	12 or 14mm	16mm	18mm
Euro/mq - Euro/sqm	700	726	752

70% HardTwist + 30% Linen				
Codice - Code	70HT + 30LI - 10L	70HT + 30LI - 14C	70HT + 30LI - 25/35R	70HT + 30LI - 12/16DL
Vello - Pile	Loop	Cut	Shaggy	Double Loop
H.Vello - Pile H.	10mm	10 or 12 or 14mm	25 or 35mm	12 + 16mm
Euro/mq - Euro/sqm	537	563	519	537

Campioni

New Zealand	N.1 Box - 140 colors poms	282 €
Hard Twist	N.1 Box - 70 colors poms	172 €
Combi	N.1 Box - 70 colors poms	172 €
Felted	N.1 Box - 10 colors samples	88 €
Tencel	N.1 Box - 70 colors poms	172 €
Lino	N.1 Box - 20 colors poms + 1 sample	132 €
70/30	N.1 Box - 33 colors poms + 1 sample	154 €

Samples

Carpet Edition

A brand of Indikon s.r.l
Via Roma, 45
25060 Collebeato
(BS) Italy

info@carpetedition.com